

平成27年度 事業概要

水道事業

工業用水道事業

下水道事業

集落排水事業

呉市上下水道局

目 次

第1章 水道事業

1 概況

- (1) 施設の概要 1
(簡易水道及び工業用水道を含む。)
- (2) 施設能力及び配水系統図 2
(簡易水道及び工業用水道を含む。)
- (3) 給水区域概要図 3
(簡易水道を含む。)
- (4) 業務概況(簡易水道を含む。) 4
- (5) 給水戸数及び給水人口の推移 5

2 業務状況

- (1) 取水量 7
- (2) 配水量 8
- (3) 有収水量 8
- (4) 配水量分析 9
- (5) 水質試験検査基準 10
- (6) 配水管布設延長及び消火栓設置数 11
- (7) 導送配水管修繕工事施行件数 12
- (8) 給水装置修繕工事施行件数 12
- (9) 水道メータ設置数 13
- (10) 水道メータ取替個数 13
- (11) 水道料金収納状況 14
- (12) 分担金調定状況 16

3 財務

- (1) 損益計算書 17
- (2) 資本的収入及び支出 19
- (3) 貸借対照表 20

4 経営分析 22

5 料金・分担金

- (1) 水道料金表 24
- (2) 分担金 25

第2章 工業用水道事業

1 概況

- (1) 業務概況 26

2 業務状況

- (1) 配水量 27
- (2) 給水先事業所別使用水量 28
- (3) 配水管布設延長 29
- (4) 導送配水管修繕工事施行件数 29
- (5) 工業用水道料金収納状況 29

3 財務

- (1) 損益計算書 30
- (2) 資本的収入及び支出 31
- (3) 貸借対照表 32

4 経営分析 34

5 工業用水道料金表 35

第3章 下水道事業

1 概況	
(1) 業務概況	36
(2) 普及率の現況及び推移	37
2 整備計画の概要表	
(1) 全体計画	38
(2) 事業計画	38
3 汚水の状況	
(1) 整備状況	39
(2) 汚水の整備状況図	40
(3) 管渠の整備状況	41
(4) ポンプ場の整備状況	41
4 雨水の状況	
(1) 整備状況	42
(2) 雨水の整備状況図	42
(3) 管渠の整備状況	43
(4) ポンプ場の整備状況	43
5 終末処理場の整備状況	44
6 運転状況等	
(1) ポンプ場の運転状況	45
(2) 処理場の運転状況	46
(3) 排水水質等の規制	50
(4) 下水道使用料の収納状況	52
(5) 下水道事業受益者負担金・分担金の 収納状況	52
7 財務	
(1) 損益計算書	53
(2) 資本的収入及び支出	54
(3) 貸借対照表	55
8 経営分析	57
9 使用料, 受益者負担金等	
(1) 下水道使用料表	59
(2) 井戸水使用者について	60
(3) 下水道事業受益者負担金・分担金	60
10 普及促進対策	
(1) 水洗便所等改造資金利子補給制度	61
(2) 呉市私道内下水道管布設制度	63

第4章 集落排水事業

(1) 整備状況	64
(2) 処理施設の状況	65
(3) 処理場	65
(4) 財政状況	66
(5) 集落排水処理施設使用料	67
(6) 集落排水事業受益者分担金	67
(7) 水洗便所等改造資金利子補給制度	67

資料

1 組織図	68
2 沿革	
(1) 水道事業	69
(2) 簡易水道事業	72
(3) 工業用水道事業	74
(4) 下水道事業	75
(5) 集落排水事業	76
3 年表	
(1) 水道事業	77
(2) 工業用水道事業	83
(3) 下水道事業	85
4 料金・使用料等の変遷	
(1) 水道料金	87
(2) 分担金(水道)	89
(3) 工業用水道料金	89
(4) 下水道使用料	90
5 その他	
(1) 維持管理区分	92
(2) 上下水道財政のしくみ	93
(3) 下水処理フロー	94

第1章 水道事業

1 概況

(1) 施設の概要(簡易水道及び工業用水道を含む。)

(平成28年3月31日現在)

水源	水源地名	貯水及び取水能力	導水管延長	浄水場名	浄水施設		送水管延長	配水池数	配水池容量	一日配水能力			
					急速ろ過池 数合計	一日 ろ過能力				上水道	簡易水道	工業用水道	合計
太田川	広島水道用水 供給水道	浄水 (本庄水系) (受水)16.96千m ³ /日	—	—	—	—	12,025	13	15,280	16,960	—	—	16,960
		浄水 (安浦水系) (受水)5.1千m ³ /日	—	—	—	—	8,018	10	3,904	5,100	—	—	5,100
		浄水 (宮原水系) (受水)5.63千m ³ /日	2,836	—	—	—	18,265	11	4,174	5,630	—	—	5,630
		浄水 (簡易水道) (受水)9.23千m ³ /日	558	—	—	—	20,300	35	4,565	—	9,230	—	9,230
		沈でん水 (受水)23.5千m ³ /日	835	—	—	—	—	—	—	—	—	—	—
	戸坂取水場	(取水)23千m ³ /日	3,413	宮原浄水場	(1) 6	82,000	23,796	40	75,822	78,800	—	67,000	145,800
	太田川東部 工業用水道	(取水)50千m ³ /日 (取水)35千m ³ /日	60										
二河川	二河水源地	(取水)12千m ³ /日	7,125										
	本庄水源地	(貯水)1,959千m ³ (取水)36千m ³ /日	9,140										
黒瀬川	二級貯水池	(取水)12千m ³ /日	3,386	石内浄水場を廃止したため取水はない。									
	二級水源地	(取水)50千m ³ /日	15	—	—	—	816	—	—	—	—	50,000	50,000
	三永水源地	(貯水)2,640千m ³ (取水)35千m ³ /日	27,706										
さく井	三坂地水源地	(取水)13千m ³ /日	—										
合 計		(取水・受水) 291.42千m ³ /日	55,074	—	(1) 6	82,000	88,481	111	107,315	106,490	9,230	130,000	245,720

(注)1 工業用水道施設を含む。

2 ろ過池数の()は、予備池数で内数

(2) 施設能力及び配水系統図(簡易水道及び工業用水道を含む。)

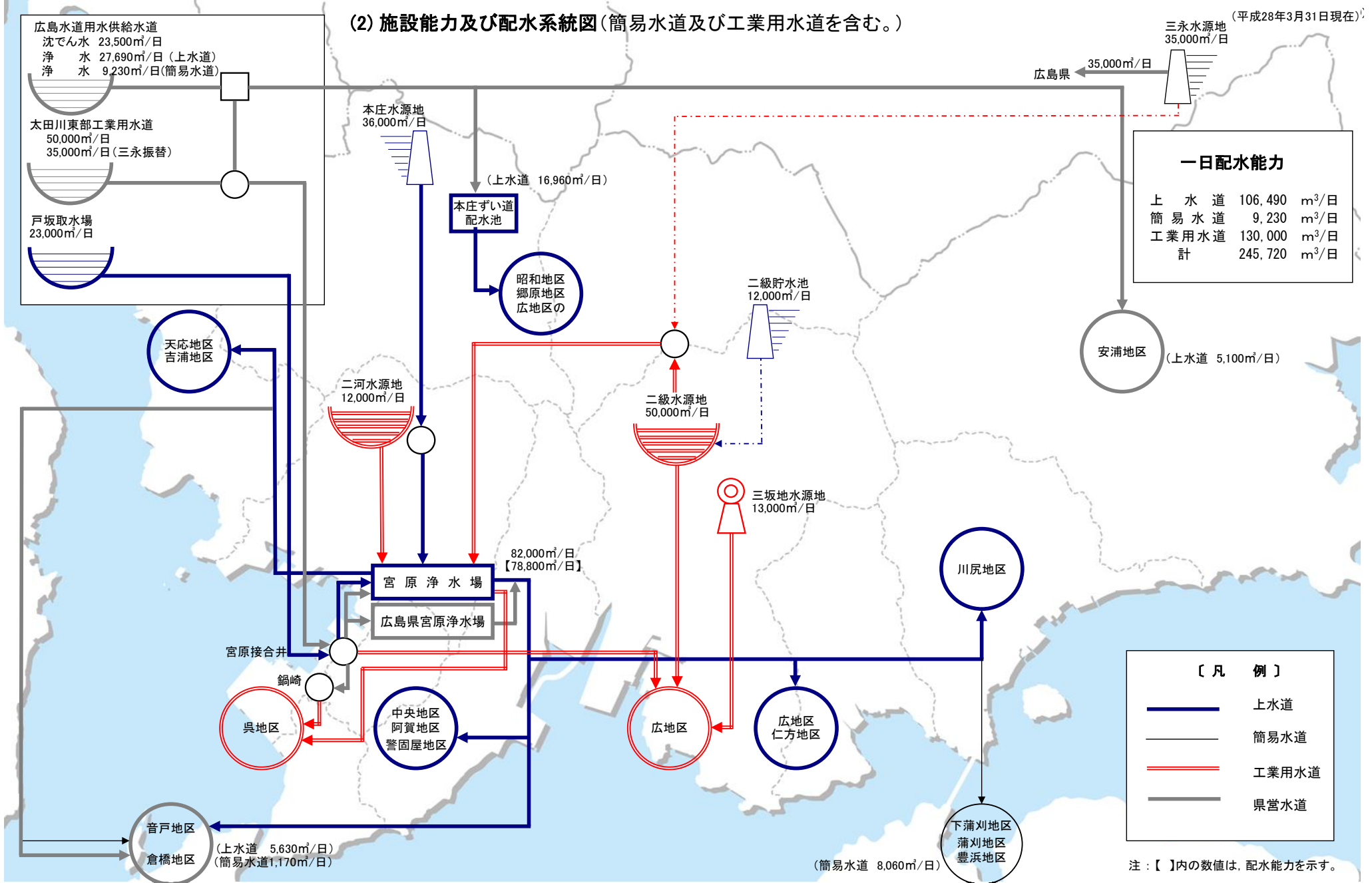

(3) 給水区域概要図(簡易水道を含む。)

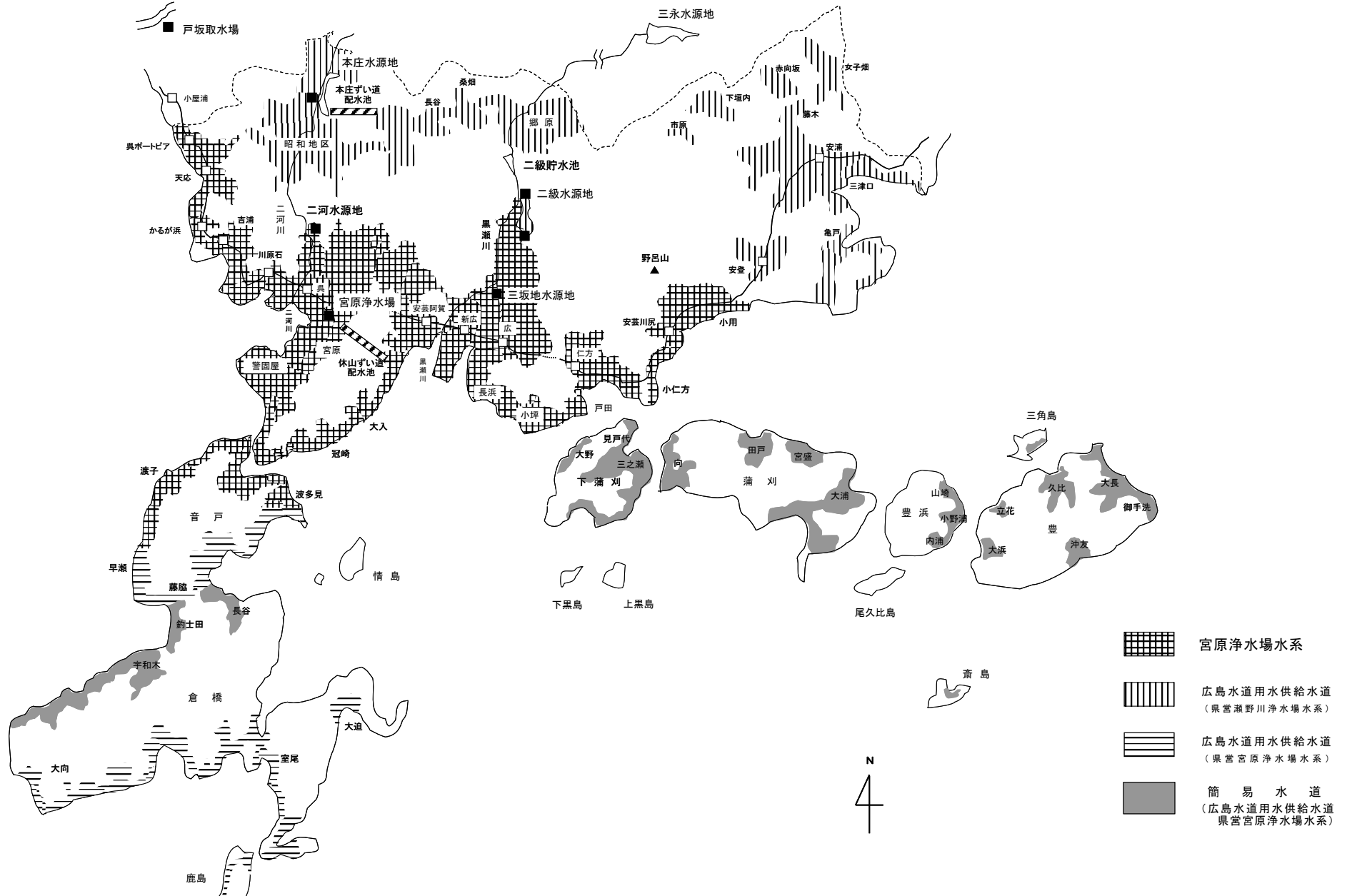

(4) 業務概況(簡易水道を含む。)

区分	単位	23年度	24年度	25年度	26年度	27年度
行政区域内人口	人	(9,804)	(9,464)	(9,161)	(8,860)	(8,528)
		242,252	239,401	236,856	234,613	232,230
行政区域内世帯数	世帯	(5,056)	(5,021)	(4,926)	(4,861)	(4,723)
		110,615	111,830	111,480	111,393	111,408
計画給水人口	人	(11,400)	(11,400)	(11,400)	(11,400)	(11,400)
		251,400	251,400	251,400	251,400	251,400
給水人口	人	(9,747)	(9,407)	(9,104)	(8,803)	(8,471)
		240,223	237,487	234,961	232,753	230,488
普及率	%	(99.4)	(99.4)	(99.4)	(99.4)	(99.3)
		99.2	99.2	99.2	99.2	99.2
給水戸数	戸	(5,841)	(5,756)	(5,694)	(5,645)	(5,561)
		114,066	113,876	113,211	114,346	114,070
給水件数	件	(5,841)	(5,756)	(5,694)	(5,645)	(5,561)
		107,345	107,018	106,277	107,379	107,134
配水管延長	m	(130,674)	(130,674)	(130,674)	(130,936)	(130,936)
		1,321,123	1,312,388	1,307,738	1,308,318	1,305,439
配水能力	m ³ /日	(9,230)	(9,230)	(9,230)	(9,230)	(9,230)
		133,520	133,520	115,720	115,720	115,720
年間配水量	m ³	(1,084,787)	(1,091,809)	(1,043,948)	(1,030,461)	(1,030,460)
		27,571,811	26,870,188	26,055,372	25,237,879	25,410,488
1日平均配水量	m ³	(2,964)	(2,991)	(2,860)	(2,823)	(2,815)
		75,333	73,617	71,385	69,145	69,428
1日最大配水量	m ³	(8月14日)	(8月15日)	(8月15日)	(8月14日)	(8月14日)
		(4,796)	(4,365)	(4,455)	(4,070)	(4,372)
		8月12日	8月7日	12月31日	12月31日	1月25日
		86,628	82,773	81,950	76,812	80,785
年間有収水量	m ³	(868,045)	(848,128)	(827,717)	(798,368)	(779,034)
		24,532,429	24,206,661	23,697,108	23,000,141	22,751,414
年間無収・無効水量	m ³	(216,742)	(243,681)	(216,231)	(232,093)	(251,426)
		3,039,382	2,663,527	2,358,264	2,237,738	2,659,074
有収率	%	(80.0)	(77.7)	(79.3)	(77.5)	(75.6)
		89.0	90.1	90.9	91.1	89.5
負荷率	%	87.0	88.9	87.1	90.0	85.9
施設利用率	%	56.4	55.1	61.7	59.8	60.0
最大稼働率	%	64.9	62.0	70.8	66.4	69.8
給水人口一人当たり 有収水量(一般用)	m ³	(89)	(90)	(91)	(91)	(92)
		101	101	100	98	98
一人1日最大配水量	ℓ	(492)	(464)	(489)	(462)	(516)
		361	349	349	330	351
職員数	人	(5)	(5)	(4)	(5)	(5)
		153 【10】	152 【7】	129 【4】	125	111 【2】

(注) 1 ()内は、簡易水道事業を示し、内数

2 給水戸数は給水を受けている戸数、給水件数は水道使用契約の件数を示す。

3 職員数に管理者は含まない。

4 【 】内は、再任用職員で外数

(5) 給水戸数及び給水人口の推移

ア 水道事業

(単位: 件(戸), 人)

区分		23年度	24年度	25年度	26年度	27年度
中央地区	給水件数(戸数)	26,516	26,278	29,468	29,778	29,526
	給水人口	53,411	52,946	52,272	51,881	51,361
宮原地区	給水件数(戸数)	4,038	4,034	4,073	4,078	4,041
	給水人口	8,184	8,048	7,899	7,730	7,597
吉浦地区	給水件数(戸数)	4,675	4,576	4,895	4,863	4,812
	給水人口	11,047	10,852	10,791	10,656	10,517
警固屋地区	給水件数(戸数)	2,809	2,760	2,757	2,734	2,657
	給水人口	5,379	5,239	5,148	5,017	4,871
阿賀地区	給水件数(戸数)	7,049	7,082	7,729	7,762	7,899
	給水人口	16,391	16,283	16,187	15,918	16,003
広地区	給水件数(戸数)	19,879	20,133	21,709	22,175	22,450
	給水人口	46,863	46,727	46,565	46,749	46,895
仁方地区	給水件数(戸数)	3,044	3,023	3,035	3,105	3,050
	給水人口	7,107	6,983	6,843	6,717	6,592
天応地区	給水件数(戸数)	1,960	1,935	2,039	2,057	2,040
	給水人口	4,446	4,383	4,372	4,305	4,256
昭和地区	給水件数(戸数)	13,713	13,579	13,803	14,016	13,962
	給水人口	34,719	34,484	34,289	34,133	33,871
郷原地区	給水件数(戸数)	1,564	1,637	1,643	1,779	1,766
	給水人口	4,367	4,344	4,336	4,348	4,338
川尻地区	給水件数(戸数)	3,646	3,593	3,807	3,791	3,778
	給水人口	9,343	9,148	8,994	8,840	8,620
音戸地区	給水件数(戸数)	6,014	6,006	5,942	5,944	5,939
	給水人口	13,069	12,781	12,575	12,411	12,163
安浦地区	給水件数(戸数)	4,297	4,341	4,343	4,381	4,371
	給水人口	11,695	11,510	11,382	11,166	11,005
倉橋地区	給水件数(戸数)	2,300	2,285	2,274	2,238	2,218
	給水人口	4,455	4,352	4,204	4,079	3,928
水道事業計	給水件数(戸数)	101,504	101,262	107,517	108,701	108,509
	給水人口	230,476	228,080	225,857	223,950	222,017

(注) 1 給水戸数は給水を受けている戸数, 給水件数は水道使用契約の件数を示す。

2 平成25年度からは, 給水件数に代えて給水戸数を記載している。

イ 簡易水道事業

(単位: 件(戸), 人)

区分		23年度	24年度	25年度	26年度	27年度
倉橋地区	給水件数(戸数)	956	965	959	948	937
	給水人口	1,851	1,807	1,780	1,724	1,657
下蒲刈地区	給水件数(戸数)	912	917	906	902	890
	給水人口	1,757	1,713	1,625	1,582	1,518
蒲刈地区	給水件数(戸数)	1,311	1,260	1,248	1,231	1,205
	給水人口	2,133	2,041	1,965	1,872	1,811
豊浜地区	給水件数(戸数)	1,135	1,110	1,105	1,113	1,098
	給水人口	1,713	1,643	1,613	1,559	1,507
豊地区	給水件数(戸数)	1,527	1,504	1,476	1,451	1,431
	給水人口	2,293	2,203	2,121	2,066	1,978
簡易水道事業計	給水件数(戸数)	5,841	5,756	5,694	5,645	5,561
	給水人口	9,747	9,407	9,104	8,803	8,471

(注) 1 給水戸数は給水を受けている戸数, 給水件数は水道使用契約の件数を示す。

2 平成25年度からは, 給水件数に変えて給水戸数を記載している。

(単位: 件(戸), 人)

区分		23年度	24年度	25年度	26年度	27年度
水道事業計	給水件数(戸数)	101,504	101,262	107,517	108,701	108,509
	給水人口	230,476	228,080	225,857	223,950	222,017
簡易水道事業計	給水件数(戸数)	5,841	5,756	5,694	5,645	5,561
	給水人口	9,747	9,407	9,104	8,803	8,471
合計	給水件数(戸数)	107,345	107,018	113,211	114,346	114,070
	給水人口	240,223	237,487	234,961	232,753	230,488

2 業務状況

(1) 取水量(簡易水道及び工業用水道事業を含む。)

(単位: m³)

区分	23年度	24年度	25年度	26年度	27年度		
	年間	年間	年間	年間	年間	1日平均	
戸坂	7,986,193	7,883,323	7,670,564	7,944,227	7,969,746	21,775	
広島水道用水供給水道	沈でん水	5,982,806	5,982,806	5,982,806	5,920,665	5,854,902	15,997
	浄水(宮原水系)	4,821,986	4,729,596	1,743,461	1,744,859	1,289,660	3,524
	浄水(本庄水系)	3,444,409	3,327,980	3,386,309	3,417,097	3,866,601	10,565
	浄水(安浦系)	1,202,906	1,176,149	1,098,629	1,075,326	1,066,531	2,914
	浄水(簡易水道)	1,084,787	1,091,809	1,043,948	1,030,461	1,030,460	2,815
	計	16,536,894	16,308,340	13,255,153	13,188,408	13,108,154	35,815
本庄	5,078,001	5,230,968	4,539,181	4,147,007	4,104,319	11,214	
二河	5,944,210	5,289,041	2,296,094	3,465,800	4,799,254	13,113	
二級	12,267,012	11,972,740	12,537,080	12,130,470	12,420,000	33,934	
太田川東部工業用水道	15,905,549	16,474,462	21,456,695	20,071,633	20,598,728	56,281	
三坂地	3,704,300	3,758,050	3,665,520	3,844,530	3,818,050	10,432	
合計	67,422,159	66,916,924	65,420,287	64,792,075	66,818,251	182,564	
三永	広島県	5,964,954	5,453,593	5,566,884	5,551,215	5,975,127	16,325
	市内	-	-	-	-	-	-

(注) 1 太田川東部工業用水道には、三永振替分を含む。

2 合計は、三永(広島県)を除く。

(2) 配水量(簡易水道を含む。)(単位:m³)

区分	23年度	24年度	25年度	26年度	27年度	
宮原	13,411,644	14,210,404	18,783,025	17,970,136	18,157,236	
広島水道 用水供給 水道	浄水 (宮原水系)	4,821,986	4,729,596	1,743,461	1,744,859	1,289,660
	浄水 (本庄水系)	3,444,409	3,327,980	3,386,309	3,417,097	3,866,601
	浄水 (安浦水系)	1,202,906	1,176,149	1,098,629	1,075,326	1,066,531
	浄水 (簡易水道)	1,084,787	1,091,809	1,043,948	1,030,461	1,030,460
	計	10,554,088	10,325,534	7,272,347	7,267,743	7,253,252
平原	3,606,079	2,334,250	-	-	-	
合計	27,571,811	26,870,188	26,055,372	25,237,879	25,410,488	
1日最大	(8月12日) 86,628	(8月7日) 82,773	(12月31日) 81,950	(12月31日) 76,812	(1月25日) 80,785	
1日平均	75,333	73,617	71,385	69,145	69,428	

(3) 有収水量(簡易水道を含む。)**用途別使用水量**(単位:m³)

区分	23年度	24年度	25年度	26年度	27年度
一般用	(867,603) 24,308,030	(848,053) 23,983,637	(827,615) 23,486,481	(798,322) 22,851,988	(779,034) 22,628,752
夜間給水	- 86,350	- 97,329	- 97,158	- 31,653	- 7,809
公衆浴場用	- 124,694	- 110,528	- 104,267	- 101,340	- 100,124
臨時用	(442) 13,355	(75) 15,167	(102) 9,202	(46) 15,160	(0) 14,729
合計	(868,045) 24,532,429	(848,128) 24,206,661	(827,717) 23,697,108	(798,368) 23,000,141	(779,034) 22,751,414

(注) ()内は、簡易水道事業を示し、内数

(4) 配水量分析(簡易水道を含む。)

(単位:m³, %)

区分	23年度		24年度		25年度		26年度		27年度	
	水量	構成比率	水量	構成比率	水量	構成比率	水量	構成比率	水量	構成比率
配水量	(1,084,787)	(100.0)	(1,091,809)	(100.0)	(1,043,948)	(100.0)	(1,030,461)	(100.0)	(1,030,460)	(100.0)
	27,571,811	100.0	26,870,188	100.0	26,055,372	100.0	25,237,879	100.0	25,410,488	100.0
有効水量	(929,025)	(85.6)	(908,452)	(83.2)	(885,424)	(84.8)	(862,569)	(83.8)	(841,541)	(81.7)
	26,041,417	94.4	25,718,561	95.7	25,116,514	96.4	24,003,355	95.1	23,693,933	93.3
有収水量	(868,045)	(80.0)	(848,128)	(77.7)	(827,717)	(79.3)	(798,368)	(77.6)	(779,034)	(75.6)
	24,532,429	89.0	24,206,661	90.1	23,697,108	91.0	23,000,141	91.1	22,751,414	89.5
料金水量	(868,045)	(80.0)	(848,128)	(77.7)	(827,717)	(79.3)	(798,368)	(77.6)	(779,034)	(75.6)
	24,532,429	89.0	24,206,661	90.1	23,697,108	91.0	23,000,141	91.1	22,751,414	89.5
その他	-	-	-	-	-	-	-	-	-	-
	-	-	-	-	-	-	-	-	-	-
無収水量	(60,980)	(5.6)	(60,324)	(5.5)	(57,707)	(5.5)	(64,201)	(6.2)	(62,507)	(6.1)
	1,508,988	5.4	1,511,900	5.6	1,419,406	5.4	1,003,214	4.0	942,519	3.8
メータ 不感水量	(26,041)	(2.4)	(25,444)	(2.3)	(24,832)	(2.4)	(23,952)	(2.3)	(23,371)	(2.3)
	735,974	2.6	726,201	2.7	710,913	2.7	690,005	2.7	682,542	2.7
局事業用 水量	(30,970)	(2.8)	(30,277)	(2.8)	(28,192)	(2.7)	(40,106)	(3.9)	(39,018)	(3.8)
	613,324	2.2	621,922	2.3	548,275	2.1	311,562	1.3	258,562	1.1
その他	(3,969)	(0.4)	(4,603)	(0.4)	(4,683)	(0.4)	(143)	(0.0)	(118)	(0.0)
	159,690	0.6	163,777	0.6	160,218	0.6	1,647	0.0	1,415	0.0
無効水量	(155,762)	(14.4)	(183,357)	(16.8)	(158,524)	(15.2)	(167,892)	(16.2)	(188,919)	(18.3)
	1,530,394	5.6	1,151,627	4.3	938,858	3.6	1,234,524	4.9	1,716,555	6.7
調定減額 水量	(3,596)	(0.4)	(3,923)	(0.4)	(4,176)	(0.4)	(5,575)	(0.5)	(4,842)	(0.5)
	152,931	0.6	64,545	0.3	78,262	0.3	70,018	0.3	82,849	0.3
漏水量	(152,057)	(14.0)	(179,325)	(16.4)	(154,244)	(14.8)	(162,214)	(15.7)	(183,974)	17.8
	1,374,706	5.0	1,084,394	4.0	857,991	3.3	1,161,981	4.6	1,631,165	6.4
その他	(109)	(0.0)	(109)	(0.0)	(104)	(0.0)	(103)	(0.0)	(103)	0.0
	2,757	0.0	2,688	0.0	2,605	0.0	2,525	0.0	2,541	0.0

(注) 1 水量欄 ()内は、簡易水道事業を示し、内数

2 構成比率欄 ()内は、簡易水道事業の構成比率を示す。

(5) 水質試験検査基準

ア 基準項目

	項目名	基準値
1	一般細菌	100N/ml以下
2	大腸菌	検出されないこと
3	カドミウム及びその化合物	0.003mg/L以下
4	水銀及びその化合物	0.0005mg/L以下
5	セレン及びその化合物	0.01mg/L以下
6	鉛及びその化合物	0.01mg/L以下
7	ヒ素及びその化合物	0.01mg/L以下
8	六価クロム化合物	0.05mg/L以下
9	亜硝酸態窒素	0.04mg/L以下
10	シアン化物イオン及び塩化シアン	0.01mg/L以下
11	硝酸態窒素及び亜硝酸態窒素	10mg/L以下
12	フッ素及びその化合物	0.8mg/L以下
13	ホウ素及びその化合物	1.0mg/L以下
14	四塩化炭素	0.002mg/L以下
15	1,4-ジオキサン	0.05mg/L以下
16	シス-1,2-ジクロロエチレン及びトランス-1,2-ジクロロエチレン	0.04mg/L以下
17	ジクロロメタン	0.02mg/L以下
18	テトラクロロエチレン	0.01mg/L以下
19	トリクロロエチレン	0.01mg/L以下
20	ベンゼン	0.01mg/L以下
21	塩素酸	0.6mg/L以下
22	クロロ酢酸	0.02mg/L以下
23	クロロホルム	0.06mg/L以下
24	ジクロロ酢酸	0.03mg/L以下
25	ジブロモクロロメタン	0.1mg/L以下
26	臭素酸	0.01mg/L以下
27	総トリハロメタン	0.1mg/L以下
28	トリクロロ酢酸	0.03mg/L以下
29	ブロモジクロロメタン	0.03mg/L以下
30	ブロモホルム	0.09mg/L以下
31	ホルムアルデヒド	0.08mg/L以下
32	亜鉛及びその化合物	1.0mg/L以下
33	アルミニウム及びその化合物	0.2mg/L以下
34	鉄及びその化合物	0.3mg/L以下
35	銅及びその化合物	1.0mg/L以下
36	ナトリウム及びその化合物	200mg/L以下
37	マンガン及びその化合物	0.05mg/L以下
38	塩化物イオン	200mg/L以下
39	カルシウム、マグネシウム等(硬度)	300mg/L以下
40	蒸発残留物	500mg/L以下
41	陰イオン界面活性剤	0.2mg/L以下
42	ジェオスミン	0.00001mg/L以下
43	2-メチルイソボルネオール	0.00001mg/L以下
44	非イオン界面活性剤	0.02mg/L以下
45	フェノール類	0.005mg/L以下
46	有機物(全有機炭素(TOC)の量)	3mg/L以下
47	pH値	5.8以上8.6以下
48	味	異常でないこと
49	臭気	異常でないこと
50	色度	5度以下
51	濁度	2度以下

* 平成27年度の定期検査(市内21か所で実施)は、全て基準値に適合していました。

イ 水質管理目標設定項目

	項目名	目標値
1	アンチモン及びその化合物	0.02mg/L以下
2	ウラン及びその化合物	0.002mg/L以下(*)
3	ニッケル及びその化合物	0.02mg/L以下
5	1,2-ジクロロエタン	0.004mg/L以下
8	トルエン	0.4mg/L以下
9	フタル酸ジ(2-エチルヘキシル)	0.08mg/L以下
10	亜塩素酸	0.6mg/L以下
12	二酸化塩素	0.6mg/L以下
13	ジクロロアセトニトリル	0.01mg/L以下(*)
14	抱水クロラール	0.02mg/L以下(*)
15	農薬類	1以下
16	残留塩素	1mg/L以下
17	カルシウム、マグネシウム等(硬度)	10mg/L以上 100mg/L以下
18	マンガン及びその化合物	0.01mg/L以下
19	遊離炭酸	20mg/L以下
20	ランゲリア指数	-1程度以上とし、 極力0に近づける
21	1,1,1-トリクロロエタン	0.3mg/L以下
22	メチルtert-ブチルエーテル	0.02mg/L以下
23	有機物等(過マンガン酸カリウム消費量)	3mg/L以下
24	臭気強度(TON)	3以下
25	蒸発残留物	30mg/L以上 200mg/L以下
26	濁度	1度以下
27	pH値	7.5程度
28	従属栄養細菌	2000N/ml以下(*)
29	1,1-ジクロロエチレン	0.1mg/L以下
30	アルミニウム及びその化合物	0.1mg/L以下

(注) 1 二酸化塩素は、二酸化塩素消毒をしていないので、省略する。

2 有機物等(過マンガン酸カリウム消費量)は、有機物(全有機炭素(TOC)の量)を測定しているため、省略する。

3 目標値の欄の(*)は、暫定値を示す。

4 農薬類は、対象農薬の全てを測定できないため、記載しない。

5 水質管理目標設定項目の4, 6, 7, 11は欠番である。

(6) 配水管布設延長及び消火栓設置数(簡易水道を含む。)

ア 配水管布設延長

(単位:m)

区分	23年度	24年度	25年度	26年度	27年度
口径75mm未満	(40,379) 303,328	(40,379) 304,836	(40,379) 306,059	(40,306) 307,582	(40,306) 308,635
口径75mm	(44,674) 121,618	(44,674) 120,682	(44,674) 118,340	(44,233) 117,007	(44,233) 114,301
口径100mm	(25,782) 377,232	(25,782) 378,463	(25,782) 379,893	(26,558) 382,097	(26,558) 384,679
口径125mm	(174) 3,008	(174) 2,614	(174) 2,513	(174) 2,513	(174) 2,513
口径150mm	(18,409) 241,092	(18,409) 241,288	(18,409) 241,158	(18,409) 240,521	(18,409) 239,820
口径200mm	(1,256) 106,520	(1,256) 105,557	(1,256) 105,562	(1,256) 106,548	(1,256) 105,344
口径250mm	61,936	58,918	58,280	58,137	57,615
口径300mm	30,535	30,288	26,191	26,016	25,724
口径350mm	15,795	13,262	13,262	13,262	12,504
口径400mm	24,177	20,597	20,597	20,596	20,213
口径450mm	3,284	3,284	3,284	3,284	3,284
口径500mm	9,665	9,665	9,665	9,721	9,721
口径550mm	2,779	2,779	2,779	919	919
口径600mm	12,643	12,643	12,643	12,603	12,602
口径700mm	3,724	3,724	3,724	3,724	3,777
口径800mm	3,787	3,788	3,788	3,788	3,788
合計	(130,674) 1,321,123	(130,674) 1,312,388	(130,674) 1,307,738	(130,936) 1,308,318	(130,936) 1,305,439

(注) ()内は、簡易水道事業を示し、内数

イ 消火栓設置数

(単位:基)

区分	23年度	24年度	25年度	26年度	27年度
消火栓	(422) 5,017	(423) 5,027	(424) 5,042	(428) 5,061	(430) 5,071

(注)1 ()内は、簡易水道事業を示し、内数

2 消火栓数は、単口消火栓、双口消火栓及び空気弁付消火栓の総数

(7) 導送配水管修繕工事施行件数(簡易水道を含む。)

(単位:件)

区分	23年度	24年度	25年度	26年度	27年度
ダクタイル鋳鉄管	(3) 17	(1) 29	- 19	- 6	- 12
鋳鉄管	(1) 20	(1) 7	(1) 8	(1) 3	- 12
ビニル管	(11) 123	(9) 94	(7) 104	(6) 63	(2) 42
鋼管	(2) 6	- 10	- 10	(2) 10	(2) 6
その他	- -	- 8	- -	- 2	(2) 6
合計	(17) 166	(11) 148	(8) 141	(9) 84	(6) 78

(注) ()内は, 簡易水道事業を示し, 内数

(8) 給水装置修繕工事施行件数(簡易水道を含む。)

(単位:件)

区分	23年度	24年度	25年度	26年度	27年度
鉛管	- 47	- 12	- 24	- 17	- 22
ビニル管	(49) 160	(32) 147	(21) 136	(28) 117	(24) 121
鋼管	(2) 25	(2) 21	(3) 19	(1) 18	(1) 12
分水栓	- 43	- 43	(1) 30	(1) 33	(1) 41
止水栓	(36) 248	(20) 241	(12) 238	(2) 170	(10) 125
メータユニオン	- 3	- 7	- 5	- 1	(1) 3
ポリエチレン管	- -	- -	- 1	- 2	- 1
その他	- 39	(4) 58	(1) 34	(2) 21	(4) 34
合計	(87) 565	(58) 529	(38) 487	(34) 379	(41) 359

(注) 1 ()内は, 簡易水道事業を示し, 内数

2 「その他」の数値は, 調査・立会件数を除く。

(9) 水道メータ設置数(簡易水道を含む。)

(単位:個)

区分	23年度	24年度	25年度	26年度	27年度
口径 13mm	(5,899) 79,747	(5,915) 79,340	(5,868) 78,269	(5,762) 76,914	(5,671) 75,951
口径 20mm	(515) 18,027	(523) 18,645	(528) 19,131	(518) 19,705	(522) 20,289
口径 25mm	(122) 7,199	(123) 7,184	(122) 7,087	(120) 7,027	(121) 6,990
口径 40mm	(80) 1,468	(81) 1,464	(81) 1,464	(82) 1,470	(81) 1,462
口径 50mm	(29) 510	(29) 514	(30) 518	(30) 516	(30) 521
口径 75mm	(5) 132	(5) 128	(5) 129	(5) 130	(5) 129
口径100mm	51	51	50	50	51
口径150mm	20	20	21	21	20
口径200mm	3	3	3	3	3
口径250mm	-	-	-	-	-
口径300mm	1	1	1	1	1
口径350mm	1	1	1	1	1
合計	(6,650) 107,159	(6,676) 107,351	(6,634) 106,674	(6,517) 105,838	(6,430) 105,418

(注) ()内は、簡易水道事業を示し、内数

(10) 水道メータ取替個数(簡易水道を含む。)

(単位:個)

区分	23年度	24年度	25年度	26年度	27年度
口径 13mm	(1,643) 12,992	(1,931) 11,946	(365) 6,548	(143) 8,574	(185) 10,169
口径 20mm	(197) 3,106	(140) 2,344	(32) 2,864	(6) 1,329	(21) 2,119
口径 25mm	(64) 1,568	(11) 655	(8) 1,190	(5) 668	(7) 896
口径 40mm	(4) 166	(28) 170	(14) 177	(10) 103	(6) 112
口径 50mm	(1) 42	(1) 42	(14) 75	(5) 41	(4) 47
口径 75mm	(1) 20	(1) 19	(1) 9	(1) 8	(0) 13
口径100mm	5	7	5	5	-
口径150mm	1	6	2	2	-
口径200mm	-	-	-	1	-
口径250mm	-	-	-	-	-
合計	(1,910) 17,900	(2,112) 15,189	(434) 10,870	(170) 10,731	(223) 13,356

(注) ()内は、簡易水道事業を示し、内数

(11) 水道料金収納状況(簡易水道を含む。)

区分	調定		収納			
	件数(件)	金額(円)	件数(件)	金額(円)		
23年度	(35,262)	(185,724,079)	(34,982)	(184,226,772)		
	687,513	5,043,541,914	679,731	4,991,647,707		
24年度	(34,682)	(182,003,086)	(34,425)	(180,497,119)		
	685,716	4,985,638,824	677,885	4,936,210,306		
25年度	(34,343)	(178,331,892)	(34,071)	(177,045,895)		
	683,091	4,888,150,066	675,403	4,837,473,727		
26年度	(34,200)	(183,694,095)	(29,898)	(172,150,247)		
	688,757	5,004,400,467	632,301	4,772,306,408		
27年度	(33,700)	(192,387,849)	(29,453)	(180,904,407)		
	686,947	5,302,671,463	630,083	5,068,527,106		
徴収別	納付制	一般用	(3,476)	(36,215,516)	(3,326)	(35,470,922)
			91,189	1,042,431,081	84,947	994,609,662
		夜間給水	(0)	(0)	(0)	(0)
			6	1,855,415	6	1,855,415
		臨時用	(0)	(0)	(0)	(0)
			167	9,650,598	164	9,341,581
		合計	(3,476)	(36,215,516)	(3,326)	(35,470,922)
			91,362	1,053,937,094	85,117	1,005,806,658
	口座制	一般用	(30,224)	(156,172,333)	(26,127)	(145,433,485)
			595,502	4,240,621,496	544,890	4,054,985,533
		公衆浴場用	(0)	(0)	(0)	(0)
			67	7,892,971	62	7,527,432
	臨時用	(0)	(0)	(0)	(0)	
		16	219,902	14	207,483	
	合計	(30,224)	(156,172,333)	(26,127)	(145,433,485)	
		595,585	4,248,734,369	544,966	4,062,720,448	

(注) ()内は、簡易水道事業を示し、内数

区分	未納		収納率(%)			
	件数(件)	金額(円)	件数	金額		
23年度	(280)	(1,497,307)	(99.2)	(99.2)		
	7,782	51,894,207	98.9	99.0		
24年度	(257)	(1,505,967)	(99.3)	(99.2)		
	7,831	49,428,518	98.9	99.0		
25年度	(272)	(1,285,997)	(99.2)	(99.3)		
	7,688	50,676,339	98.9	99.0		
26年度	(4,302)	(11,543,848)	(87.4)	(93.7)		
	56,456	232,094,059	91.8	95.4		
27年度	(4,247)	(11,483,442)	(87.4)	(94.0)		
	56,864	234,144,357	91.7	95.6		
徴収別	納付制	一般用	(150)	(744,594)	(95.7)	(97.9)
			6,242	47,821,419	93.2	95.4
		夜間給水	(0)	(0)	(0)	(0)
			-	-	100.0	100.0
		臨時用	(0)	(0)	(0)	(0)
		3	309,017	98.2	96.8	
		合計	(150)	(744,594)	(95.7)	(97.9)
			6,245	48,130,436	93.2	95.4
	口座制	一般用	(4,097)	(10,738,848)	(86.4)	(93.1)
			50,612	185,635,963	91.5	95.6
		公衆浴場用	(0)	(0)	(0)	(0)
			5	365,539	92.5	95.4
臨時用		(0)	(0)	(0)	(0)	
		2	12,419	87.5	94.4	
	合計	(4,097)	(10,738,848)	(86.4)	(93.1)	
		50,619	186,013,921	91.5	95.6	

(注)1 調定・収納・未納欄 ()内は、簡易水道事業を示し、内数

2 収納率欄 ()内は、簡易水道事業の収納率を示す。

3 26年度未納額には、口座制の3月調定後期分(4月引落とし)179,912,052円(うち簡易水道事業10,547,850円)を含む。

4 27年度未納額には、口座制の3月調定後期分(4月引落とし)175,774,394円(うち簡易水道事業10,441,531円)を含む。

(12) 分担金調定状況(簡易水道を含む。)

(単位:件,円)

区分	23年度		24年度		25年度		26年度		27年度		
	件数	金額	件数	金額	件数	金額	件数	金額	件数	金額	
新設	13mm	(4)	(200,000)	(24)	(1,200,000)	(4)	(200,000)	(4)	(200,000)	(2)	(100,000)
		195	9,750,000	285	14,250,000	150	7,500,000	77	3,850,000	174	8,700,000
	20mm	(4)	(480,000)	(7)	(840,000)	(3)	(360,000)	(2)	(240,000)	(4)	(480,000)
		439	52,680,000	405	48,600,000	315	37,800,000	294	35,280,000	334	40,080,000
	25mm	-	-	(1)	(180,000)	(1)	(180,000)	(1)	(180,000)	-	-
		12	2,160,000	5	900,000	9	1,620,000	6	1,080,000	7	1,260,000
	40mm	-	-	(1)	(600,000)	-	-	-	-	-	-
		3	1,800,000	4	2,400,000	10	6,000,000	3	1,800,000	3	1,800,000
	50mm	-	-	-	-	(1)	(1,080,000)	-	-	-	-
4		4,320,000	5	5,400,000	2	2,160,000	1	1,080,000	-	-	
75mm	-	-	-	-	-	-	-	-	-	-	
	-	-	-	-	-	-	-	-	-	-	
100mm	-	-	-	-	-	-	-	-	-	-	
	-	-	-	-	-	-	-	-	-	-	
150mm	-	-	-	-	-	-	-	-	-	-	
	-	-	1	16,200,000	-	-	-	-	-	-	
計	(8)	(680,000)	(33)	(2,820,000)	(9)	(1,820,000)	(7)	(620,000)	(6)	(580,000)	
	653	70,710,000	705	87,750,000	486	55,080,000	381	43,090,000	518	51,840,000	
口径変更	(1)	(20,000)	(3)	(640,000)	(6)	(830,000)	(2)	(200,000)	(5)	(350,000)	
	190	22,620,000	213	32,080,000	238	32,280,000	204	22,810,000	197	21,750,000	
合計	(9)	(700,000)	(36)	(3,460,000)	(15)	(2,650,000)	(9)	(820,000)	(11)	(930,000)	
	843	93,330,000	918	119,830,000	724	87,360,000	585	65,900,000	715	73,590,000	

(注) ()内は、簡易水道事業を示し、内数

3 財務 水道事業

(1) 損益計算書(簡易水道を含む。)

(単位:千円)

区分	23年度	24年度	25年度	26年度	27年度
収入	(211,352)	(209,325)	(216,761)	(278,499)	(270,923)
	5,358,115	5,451,127	5,127,016	5,466,347	5,669,373
営業収益	(177,864)	(174,328)	(173,047)	(174,211)	(181,710)
	4,996,563	4,988,776	4,952,178	4,953,701	5,216,742
給水収益	(176,886)	(173,342)	(169,846)	(170,942)	(178,149)
	4,804,032	4,748,867	4,655,997	4,663,934	4,911,000
受託工事収益	-	-	-	-	-
	8,622	9,350	7,603	6,569	7,181
管理受託収益	-	-	-	-	-
	159,579	162,295	126,179	120,691	105,338
一般会計負担金	(978)	(940)	(871)	(872)	(1,026)
	23,719	65,780	22,053	22,557	47,860
その他営業収益	-	(46)	(2,330)	(2,397)	(2,535)
	611	2,485	140,347	139,950	145,363
営業外収益	(33,488)	(34,997)	(43,714)	(90,776)	(89,197)
	350,555	360,082	174,838	438,903	436,982
受取利息	-	-	-	-	-
	3,278	1,522	1,084	1,599	772
一般会計補助金	(29,900)	(29,248)	(40,760)	(41,030)	(40,001)
	50,670	44,007	61,504	54,964	59,306
分担金	(700)	(3,460)	(2,650)	(820)	(930)
	93,330	119,830	87,360	65,900	73,590
補償金	-	-	-	-	-
	2,834	-	4,795	-	-
長期前受金戻入	-	-	-	(48,872)	(48,240)
	-	-	-	298,023	294,327
雑収益	(2,888)	(2,289)	(304)	(54)	(27)
	200,443	194,724	20,095	18,417	8,987
特別利益	-	-	-	(13,512)	(16)
	10,997	102,269	-	73,743	15,649
固定資産売却益	-	-	-	-	-
	10,997	102,269	-	5,986	15,634
過年度損益修正損	-	-	-	-	-
	-	-	-	4,068	-
その他特別利益	-	-	-	(13,512)	(16)
	-	-	-	63,688	16

(注) 1 ()内は、簡易水道事業を示し、内数

2 各項目を四捨五入しているため、合計と一致しない場合がある。

(単位:千円)

区分	23年度	24年度	25年度	26年度	27年度
支出	(397,799)	(386,295)	(364,067)	(432,078)	(409,224)
	5,268,863	5,329,781	5,073,688	5,839,655	5,298,346
営業費用	(368,244)	(358,074)	(336,986)	(383,487)	(384,915)
	4,919,532	4,971,148	4,717,516	5,003,857	4,958,480
原水費	-	-	-	-	-
	546,772	540,626	505,604	517,392	500,790
浄水費	-	-	-	-	-
	491,380	506,057	271,774	279,861	262,228
配水費	(242,931)	(239,678)	(226,309)	(227,825)	(228,786)
	1,587,623	1,554,416	1,528,640	1,479,323	1,470,506
給水費	(25,983)	(19,945)	(12,818)	(14,455)	(14,801)
	366,848	336,483	269,516	244,655	227,801
受託工事費	-	-	-	-	-
	14,059	14,519	12,140	11,200	6,965
管理受託費	-	-	-	-	-
	149,060	154,005	118,233	108,953	99,961
業務費	(17,967)	(19,933)	(19,622)	(20,265)	(18,837)
	310,414	315,705	292,066	296,271	289,741
総係費	-	-	-	(407)	-
	279,191	353,192	287,343	384,274	388,224
減価償却費	(80,181)	(78,025)	(75,340)	(119,398)	(121,341)
	1,123,306	1,153,023	1,365,574	1,672,433	1,664,282
資産減耗費	(1,182)	(494)	(2,898)	(1,137)	(1,150)
	50,476	43,121	66,544	8,944	47,952
その他営業費用	-	-	-	-	-
	403	1	83	551	31
営業外費用	(29,370)	(28,116)	(26,810)	(25,585)	(24,309)
	345,673	355,059	353,207	331,271	318,528
支払利息	(29,307)	(28,017)	(26,785)	(25,566)	(24,309)
	320,813	329,209	327,682	314,416	301,549
繰延勘定償却	-	-	-	-	-
	24,645	24,645	24,645	16,417	16,415
雑支出	(63)	(98)	(25)	(19)	-
	215	1,205	880	438	564
特別損失	(185)	(105)	(270)	(23,007)	-
	3,657	3,574	2,965	504,526	21,338
固定資産売却損	-	-	-	-	-
	-	-	-	-	1,903
減損損失	-	-	-	(19,358)	-
	-	-	-	404,588	-
過年度損益修正損	(185)	(105)	(270)	(84)	-
	3,657	3,574	2,965	17,019	19,436
その他特別損失	-	-	-	(3,564)	-
	-	-	-	82,920	-
収支差引	(△186,447)	(△176,970)	(△147,306)	(△153,579)	(△138,301)
	89,252	121,346	53,328	△373,307	371,027
経常損益	81,913	22,651	56,293	57,476	376,716
当年度純損益	89,252	121,346	53,328	△373,307	371,027

(注) 1 ()内は、簡易水道事業を示し、内数

2 各項目を四捨五入しているため、合計と一致しない場合がある。

(2) 資本的収入及び支出(簡易水道を含む。)

(単位:千円)

区分	23年度	24年度	25年度	26年度	27年度
収入	(36,138) 2,180,689	(36,208) 2,635,147	(90,773) 1,621,939	(106,081) 1,218,764	(107,819) 3,157,109
企業債	(17,100) 1,909,900	(22,100) 2,424,000	(51,100) 694,300	(37,600) 968,200	(29,200) 1,823,800
固定資産売却代金	- 266	- 1,044	(21) 63	(22) 52	- 1,299
負担金	(12,931) 51,788	(14,108) 60,953	(35,156) 62,800	(2,218) 51,278	(13,166) 17,695
受託金	- 111,475	- 72,598	- 583,143	- 76,106	- 1,168,757
補助金	(6,107) 107,260	- 76,553	(4,496) 85,433	(2,873) 58,648	(8,621) 87,610
出資金	- -	- -	- 196,200	(63,368) 64,481	(56,832) 57,948
支出	(91,888) 3,854,454	(103,670) 4,939,752	(134,747) 2,986,678	(167,766) 2,880,517	(167,794) 4,851,360
建設改良費	(36,517) 2,930,870	(46,297) 4,004,664	(74,914) 2,023,705	(105,155) 1,895,568	(102,541) 3,723,684
官原浄水場統合整備事業費	- 1,269,115	- 2,101,461	- 11,735	- 363,114	- 1,079,457
配水管整備事業費	- 1,246,387	- 857,122	- 742,288	- 897,281	- 956,754
浄水施設等整備事業費	- 110,829	- 726,042	- 500,350	- 309,886	- 331,735
施設改良事業費	- 259,192	- 234,821	- 677,348	- 189,171	- 1,196,156
簡易水道施設整備事業費	(36,483) 36,483	(46,247) 46,247	(74,805) 74,805	(105,130) 105,130	(102,516) 102,516
量水器費	(34) 2,838	(50) 3,139	(109) 2,901	(25) 2,473	(25) 2,417
固定資産購入費	- 6,026	- 35,832	- 14,279	- 4,303	- 35,339
リース債務償還金	- -	- -	- -	24,211	19,311
企業債償還金	(55,172) 919,372	(57,082) 929,980	(59,833) 959,328	(62,611) 984,948	(65,040) 1,123,332
国庫補助金返還金	(199) 4,212	(291) 5,108	- 3,645	- -	(213) 4,344
収支差引不足額	(△55,750) △1,673,765	(△67,462) △2,304,605	(△43,974) △1,364,739	(△61,686) △1,661,753	(△59,975) △1,694,251
補填財源					
過年度分消費税及び地方消費税資本的収支調整額	- -	- -	- 43,937	- -	- -
当年度分消費税及び地方消費税資本的収支調整額	(1,412) 122,255	(1,777) 130,642	(3,129) 55,592	(6,350) 107,897	(6,205) 160,787
減債積立金	- 4,000	- -	- -	- -	- -
建設改良積立金	- 200,000	(13,715) 819,000	- -	- 129,000	- 5,000
損益勘定留保資金	(54,339) 1,347,509	(51,970) 1,354,962	(40,845) 1,265,210	(55,336) 1,424,856	(53,769) 1,528,464

(注) 1 ()内は、簡易水道事業を示し、内数

2 各項目を四捨五入しているため、合計と一致しない場合がある。

(3) 貸借対照表(簡易水道を含む。)

ア 資産

(単位:千円)

区分	23年度	24年度	25年度	26年度	27年度
固定資産	44,612,066	47,142,472	46,109,240	40,053,935	40,726,481
有形固定資産	44,523,029	47,058,703	46,030,817	39,981,898	40,659,781
土地	689,092	688,789	688,799	663,551	672,514
建物	783,399	839,758	810,215	673,950	641,935
構築物	34,889,682	38,856,810	38,743,768	33,653,899	34,003,137
機械及び装置	3,064,354	5,437,537	5,332,596	4,138,653	4,197,878
車両運搬具	6,293	4,576	5,468	5,768	7,650
船舶	39,416	39,416	39,416	11,018	10,200
工具, 器具及び備品	37,222	46,595	48,498	40,557	47,775
リース資産	-	-	-	50,232	34,020
共同施設建設費	856,600	856,600	-	-	-
建設仮勘定	4,156,972	288,622	362,057	744,269	1,044,671
無形固定資産	89,036	83,769	78,423	72,037	66,701
施設利用権	88,112	83,051	77,911	71,731	66,601
その他無形固定資産	924	718	512	306	99
流動資産	2,403,791	1,993,583	2,327,430	1,974,781	1,959,001
現金・預金	2,129,004	1,595,824	1,865,639	1,544,541	1,012,754
未収金	214,570	342,118	410,454	320,592	887,404
貸倒引当金	-	-	-	△10,699	△8,379
貯蔵品	60,217	55,579	46,296	46,970	48,043
前払金	-	-	-	68,000	13,801
その他流動資産	-	62	5,041	5,376	5,378
繰延勘定	82,122	57,477	32,832	16,415	-
退職給与金	82,122	57,477	32,832	16,415	-
資産合計	47,097,979	49,193,532	48,469,502	42,045,131	42,685,483

(注) 各項目を四捨五入しているため、合計と一致しない場合がある。

イ 負債・資本

(単位:千円)

区分	23年度	24年度	25年度	26年度	27年度
固定負債	918,408	864,604	-	16,608,510	17,294,252
企業債	10,962	2,377	-	16,579,173	17,280,760
リース債務	-	-	-	29,337	13,492
引当金	50,847	5,627	-	-	-
共同施設建設受託費	856,600	856,600	-	-	-
流動負債	345,664	771,148	920,683	1,900,633	1,616,073
企業債	-	-	-	1,123,332	1,122,213
リース債務	-	-	-	18,375	15,845
未払金	215,842	477,304	830,845	500,265	302,874
未払費用	41,020	192,894	2,626	1,907	2,410
前受金	20,456	12,929	13,391	90,983	22,588
引当金	-	-	-	80,744	73,762
預り金	68,346	88,021	68,817	71,249	65,578
その他流動負債	-	-	5,004	13,778	10,804
繰延収益	-	-	-	6,502,278	6,312,493
長期前受金	-	-	-	12,716,735	12,796,140
長期前受金収益化累計額	-	-	-	△6,214,457	△6,483,647
負債合計	1,264,072	1,635,752	920,683	25,011,421	25,222,819
資本金	30,148,390	32,469,995	32,403,544	14,748,771	14,806,719
資本金	-	-	-	14,748,771	14,806,719
自己資本金	13,669,090	14,488,090	14,684,290	-	-
借入資本金	16,479,300	17,981,904	17,719,254	-	-
企業債	16,479,300	17,981,904	17,719,254	-	-
剰余金	15,685,516	15,087,786	15,145,275	2,284,938	2,655,945
資本剰余金	13,866,639	13,966,563	13,970,724	1,083,088	1,083,067
国庫(県)補助金	3,362,160	3,418,885	3,496,002	74,101	74,101
工事負担金	8,973,004	9,000,477	8,895,249	180,521	180,521
繰入金	131,262	146,988	179,251	66,096	66,096
受贈財産評価額	1,400,213	1,400,213	1,400,223	762,370	762,349
利益剰余金	1,818,877	1,121,223	1,174,551	1,201,851	1,572,878
建設改良積立金	738,083	8,083	129,083	53,083	48,083
当年度未処分利益剰余金	1,080,793	1,113,139	1,045,467	1,148,767	1,524,794
(うち積立金への積立可能額)	-	-	-	(960,060)	(1,331,087)
資本合計	45,833,906	47,557,781	47,548,819	17,033,710	17,462,664
負債・資本合計	47,097,979	49,193,532	48,469,502	42,045,131	42,685,483

(注) 各項目を四捨五入しているため、合計と一致しない場合がある。

4 経営分析(簡易水道を含む。)

分析項目	単位	比較					公式	備考		
		23年度	24年度	25年度	26年度	27年度				
業務分析	負荷率	%	87.0	88.9	87.1	90.0	85.9	$\frac{\text{1日平均配水量}}{\text{1日最大配水量}} \times 100$	施設が年間を通じて有効に使用されているかをみる。比率は、100%に近いほど良い。	
	施設利用率	%	56.4	55.1	61.7	59.8	60.0	$\frac{\text{1日平均配水量}}{\text{1日配水能力}} \times 100$	施設の利用が有効かつ適切に行われているかをみる。比率は、100%に近いほど良い。	
	最大稼働率	%	64.9	62.0	70.8	66.4	69.8	$\frac{\text{1日最大配水量}}{\text{1日配水能力}} \times 100$	施設の利用及び投資の適正化をみる。	
	配水管等使用効率	m ³ /m	19.1	18.8	18.3	17.7	17.8	$\frac{\text{配水量}}{\text{導送配水管延長}}$	導送配水管1m当たりの有効利用をみる。数値は大きいほど良い。	
	固定資産使用効率	m ³ /万円	6.3	5.8	5.7	6.3	6.2	$\frac{\text{配水量}}{\text{有形固定資産}} \times 10,000$	固定資産1万円当たりの給水量の使用効率をみる。数値は大きいほど良い。	
	職員一人当たり	営業収益	千円	37,012	38,082	47,617	52,461	65,439	$\frac{\text{営業収益}-\text{受託工事収益}}{\text{損益勘定所属職員数}} \times \frac{1}{1,000}$	職員一人当たりの売上高をみる。数値は大きいほど良い。
		給水人口	人	1,779	1,813	2,259	2,530	2,955	$\frac{\text{給水人口}}{\text{損益勘定所属職員数}}$	職員数が適正であるかどうかをみる。数値は大きいほど良い。
		有収水量	m ³	181,722	184,784	227,857	250,002	291,685	$\frac{\text{有収水量}}{\text{損益勘定所属職員数}}$	労働生産性(職員一人当たりの生産量)をみる。数値は大きいほど良い。
	有収水量1m ³ 当たり	総収益	円	218.41	225.19	216.36	237.67	249.19	$\frac{\text{総収益}}{\text{有収水量}}$	
		供給単価	円	195.82	196.18	196.48	202.78	215.85	$\frac{\text{給水収益}}{\text{有収水量}}$	1m ³ 当たりの販売価格
総費用		円	214.77	220.18	214.11	253.90	232.88	$\frac{\text{総費用}}{\text{有収水量}}$		
給水原価		円	(192.48) 207.86	(195.24) 213.07	(194.10) 208.28	(200.28) 226.71	(185.74) 214.30	$\frac{\text{経常費用}-\text{(受託工事費+付帯工事費等)}-\text{長期前受金戻入}}{\text{有収水量}}$	1m ³ 当たりの生産原価()は、控除収入を除いた原価	
構成比率	固定資産構成比率	%	94.6	95.8	95.1	95.3	95.4	$\frac{\text{固定資産}}{\text{固定資産}+\text{流動資産}+\text{繰延資産}} \times 100$	事業の財産構成の適正化をみる。比率は小さいほど良い。	
	固定負債構成比率	%	35.8	37.2	36.6	39.5	40.5	$\frac{\text{固定負債}}{\text{負債資本合計}} \times 100$	事業の負債構成の適正化をみる。比率は小さいほど良い。	
	自己資本構成比率	%	63.5	61.2	61.5	56.0	55.7	$\frac{\text{資本金}+\text{剰余金}+\text{繰延収益}}{\text{負債資本合計}} \times 100$	資本中の自己資本の割合をみる。比率は大きいほど良い。(自己資本=資本金+剰余金+繰延収益)	
財務比率	固定比率	%	149.1	156.5	154.6	170.2	171.3	$\frac{\text{固定資産}}{\text{資本金}+\text{剰余金}+\text{繰延収益}} \times 100$	固定資産が自己資本によって賄われるべきであるとする企業財政上の原則から100%以下が望ましい。	
	流動比率	%	695.4	258.5	253.6	103.9	121.2	$\frac{\text{流動資産}}{\text{流動負債}} \times 100$	短期債務に対して、どれだけの支払能力があるかを示す。高いほど良い。	
	酸性試験比率	%	678.0	251.3	248.6	97.8	117.1	$\frac{\text{現金預金}+(\text{未収金}-\text{貸倒引当金})}{\text{流動負債}} \times 100$	短期債務に対して、換金性の低いものを除いて、どれだけの支払能力があるかを示す。高いほど良い。	
	現金比率	%	615.9	206.9	203.7	81.5	62.7	$\frac{\text{現金預金}}{\text{流動負債}} \times 100$	即時支払能力をみる。20%以上が理想比率とされている。	
回転率	自己資本回転率	回	0.2	0.2	0.2	0.2	0.2	$\frac{\text{営業収益}-\text{受託工事収益}}{(\text{期首自己資本}+\text{期末自己資本}) \times 1/2}$	自己資本の活動能力を示す。高いほど良い。	
	固定資産回転率	回	0.1	0.1	0.1	0.1	0.1	$\frac{\text{営業収益}-\text{受託工事収益}}{(\text{期首固定資産}+\text{期末固定資産}) \times 1/2}$	固定資産の利用度(固定資産への投資の度合い)を示す。高いほど良い。	
	流動資産回転率	回	2.0	2.3	2.3	2.2	2.6	$\frac{\text{営業収益}-\text{受託工事収益}}{(\text{期首流動資産}+\text{期末流動資産}) \times 1/2}$	流動資産の使用利用度を示す。高いほど良い。	
	減価償却率	%	2.8	2.5	2.9	4.1	4.1	$\frac{\text{当年度減価償却額}}{\text{償却資産}+\text{当年度減価償却額}} \times 100$	減価償却費の割合をみる。	
	未収金回転率	回	21.7	17.9	13.2	13.2	8.5	$\frac{\text{営業収益}-\text{受託工事収益}}{(\text{期首未収金}+\text{期末未収金}) \times 1/2}$	未収金の回収の程度を示す。数値が大きいほど未収金の回収速度が良好である。	

分析項目	単位	比較					公式	備考	
		23年度	24年度	25年度	26年度	27年度			
収益率	総資本利益率	%	0.2	0.3	0.1	△0.9	0.9	$\frac{\text{当年度純利益}}{(\text{期首総資本} + \text{期末総資本}) \times 1/2} \times 100$	企業の収益性を判断するもので、高いほど企業成績が良好である。
	総収支比率	%	101.7	102.3	101.1	93.6	107.0	$\frac{\text{総収益}}{\text{総費用}} \times 100$	経営収支状態を示し、100%未満の場合は赤字を表わす。
	経常収支比率	%	101.6	100.4	101.1	101.1	107.1	$\frac{\text{総収益} - \text{特別利益}}{\text{総費用} - \text{特別損失}} \times 100$	特別損益を除いた経営収支状態を示し、100%以上の場合は経常利益が発生していることを表す。
	営業収支比率	%	101.6	100.4	105.0	98.8	105.2	$\frac{\text{営業収益} - \text{受託工事収益}}{\text{営業費用} - \text{受託工事費用}} \times 100$	業務活動の能率を示すもので、これによって経営活動の成否が判定される。
その他	利子負担率	%	1.9	1.8	1.8	1.8	1.6	$\frac{\text{支払利息} + \text{企業債取扱諸費}}{\text{企業債・長期借入金(建設改良の財源)} + \text{企業債・長期借入金(その他)} + \text{一時借入金}} \times 100$	負債に対する支払利息の負担の割合を示す。
	企業債償還元金対減価償却額比率	%	79.7	79.9	70.1	58.9	82.0	$\frac{\text{建設改良のための企業債償還元金}}{\text{当年度減価償却額} - \text{長期前受金戻入}} \times 100$	固定資産に対する投資額は、減価償却を通じて回収されるものであり、その回収能力を示す。低いほど良い。
	企業債償還元金対料金収入比率	%	18.6	19.4	20.6	21.1	22.9	$\frac{\text{建設改良のための企業債償還元金}}{\text{料金収入}} \times 100$	企業債償還元能力を示す。水道事業は企業債への依存度が高いので、この比率が高くなる。低いほど良い。
	支払利息対料金収入比率	%	6.7	6.9	7.0	6.7	6.1	$\frac{\text{支払利息} + \text{企業債取扱諸費}}{\text{料金収入}} \times 100$	
	職員給与対料金収入比率	%	24.1	24.8	19.7	20.9	17.3	$\frac{\text{職員給与}}{\text{料金収入}} \times 100$	

5 料金・分担金

(1) 水道料金表

(平成26年10月1日 改定)

用途	基本料金(1月につき)		従量料金(1m ³ につき)						
	メ ー タ の 口 径	料 金	1 m ³ S 10 m ³	11 m ³ S 20 m ³	21 m ³ S 30 m ³	31 m ³ S 50 m ³	51 m ³ S 100 m ³	101 m ³ S 500 m ³	501 m ³ 以 上
一般用	13mm	1,123.2 円	21.6 円	237.6 円	270.0 円	280.8 円	297.0 円	302.4 円	307.8 円
	20mm	1,166.4 円							
	25mm	1,209.6 円							
	40mm	4,968.0 円	172.8 円						
	50mm	16,200.0 円							
	75mm	37,260.0 円							
	100mm	72,360.0 円							
	150mm	192,888.0 円							
200mm 以上	377,352.0 円								
一般公衆浴場用	6,480.0 円 (50m ³ までの水量を 含む。)	—					74.52 円		
臨時用	6,091.2 円	43.2 円	626.4 円						
夜間給水			8,000 m ³ まで					237.6 円	
			8,001 m ³ 以上					307.8 円	

総額(税込み)表示。上記の表により算出した料金の合計額に1円未満の端数が生じたときは、その端数金額を切り捨てる。

(2) 分担金

給水装置を新設する場合や、メータ口径を大きくする場合には、分担金が必要になります。メータ口径を大きくする場合には、新口径と旧口径の差額に係る分担金が必要になります。分担金の額は、次のとおりです。

(平成9年4月1日改定)

メータの口径	分担金
13mm	54,000 円
20mm	129,600 円
25mm	194,400 円
40mm	648,000 円
50mm	1,166,400 円
75mm	3,240,000 円
100mm	6,480,000 円
150mm	17,496,000 円
200mm	管理者が別に定める

総額(税込み)表示

第2章 工業用水道事業

1 概況

(1) 業務概況

区分	単位	23年度	24年度	25年度	26年度	27年度
給水先事業所数	社	5	5	5	6	6
配水管延長	m	22,836	22,863	22,633	22,633	22,633
配水能力	m ³	130,000	130,000	130,000	130,000	130,000
年間配水量	m ³	37,909,562	38,312,010	37,918,281	37,476,682	38,762,390
1日平均配水量	m ³	103,578	104,964	103,886	102,676	105,908
1日最大配水量	m ³	(11月15日) 114,760	(2月25日) 114,070	(8月9日) 107,350	(9月28日) 111,580	(9月6日) 113,640
年間有収水量	m ³	37,166,177	37,527,704	37,116,918	36,585,379	37,937,476
年間無収水量	m ³	743,385	784,306	801,363	891,303	824,914
有収率	%	98.0	98.0	97.9	97.6	97.9
負荷率	%	90.3	92.0	96.8	92.0	93.2
施設利用率	%	79.7	80.7	79.9	79.0	81.5
最大稼働率	%	88.3	87.7	82.6	85.8	87.4
職員数	人	15 【4】	15 【4】	17 【4】	17	16 【1】

(注)1 職員数は、管理者の数は含まない。

2 【 】内は、再任用職員で外数

2 業務状況

(1) 配水量

(単位:m³)

区分	23年度	24年度	25年度	26年度	27年度
宮原	6,032,701	6,106,758	5,418,623	5,076,385	5,978,243
太田川東部 工業用水道	15,905,549	16,474,462	16,297,058	16,425,297	16,546,097
二級	12,267,012	11,972,740	12,537,080	12,130,470	12,420,000
三坂地	3,704,300	3,758,050	3,665,520	3,844,530	3,818,050
合計	37,909,562	38,312,010	37,918,281	37,476,682	38,762,390
1日最大	(11月15日) 114,760	(2月25日) 114,070	(8月9日) 107,350	(9月28日) 111,580	(9月6日) 113,640
1日平均	103,578	104,964	103,886	102,676	105,908

(注) 太田川東部工業用水道には、三永振替分を含む。

(2) 給水先事業所別使用水量

ア 基本使用水量

(単位: m³/日)

区分	王子マテリア(株)	日新製鋼(株)	(株)淀川製鋼所	フタムラ化学(株)	中国木材(株)	ジャパン マリン ユナイテッド(株)	合計
基本使用水量	53,500	43,500	8,100	2,600	2,000	2,000	111,700

イ 調定水量

(単位: m³)

区分	23年度	24年度	25年度	26年度	27年度	1日平均
王子マテリア(株)	19,526,717	19,527,500	19,486,843	19,503,566	19,581,000	53,500
日新製鋼(株)	15,999,659	16,465,848	15,877,500	15,999,794	15,971,398	43,638
(株)淀川製鋼所	2,964,000	2,956,500	2,956,500	2,956,500	2,964,600	8,100
フタムラ化学(株)	948,891	949,000	949,000	948,150	951,600	2,600
中国木材(株)	729,833	730,000	730,000	729,413	732,000	2,000
ジャパン マリンユナイテッド(株)	-	-	-	509,108	746,023	2,038
合計	40,169,100	40,628,848	39,999,843	40,646,531	40,946,621	111,876

ウ 実水量

(単位: m³)

区分	23年度	24年度	25年度	26年度	27年度	1日平均
王子マテリア(株)	18,884,097	18,589,380	19,060,630	18,683,912	19,005,600	51,928
日新製鋼(株)	15,599,706	16,312,121	15,338,694	14,575,082	15,310,745	41,832
(株)淀川製鋼所	2,239,134	2,180,963	2,288,724	2,296,230	2,407,552	6,578
フタムラ化学(株)	175,090	162,720	140,100	212,260	223,720	611
中国木材(株)	268,150	282,520	288,770	261,470	283,120	774
ジャパン マリンユナイテッド(株)	-	-	-	556,425	706,739	1,931
合計	37,166,177	37,527,704	37,116,918	36,585,379	37,937,476	103,654

(3) 配水管布設延長

(単位:m)

区分	23年度	24年度	25年度	26年度	27年度
口径125mm	130	130	130	130	130
口径200mm	80	80	80	80	80
口径250mm	1,700	1,700	1,470	1,470	1,470
口径300mm	2,544	2,544	2,544	2,544	2,544
口径350mm	595	622	622	622	622
口径400mm	1,485	1,485	1,485	1,485	1,485
口径450mm	4,780	4,780	4,780	4,780	4,780
口径500mm	1,807	1,807	1,807	1,807	1,807
口径600mm	3,783	3,783	3,783	3,783	3,783
口径700mm	3,215	3,215	3,215	3,215	3,215
口径900mm	2,717	2,717	2,717	2,717	2,717
合計	22,836	22,863	22,633	22,633	22,633

(4) 導送配水管修繕工事施行件数

(単位:件)

区分	23年度	24年度	25年度	26年度	27年度
ダクタイル鋳鉄管	1	1	1	1	-
鋳鉄管	-	2	-	1	-
ビニル管	-	-	-	-	1
鋼管	-	-	1	1	-
その他	1	-	-	-	1
合計	2	3	2	3	2

(5) 工業用水道料金収納状況

区分	調定額(円)	収納額(円)	未納額(円)	収納率(%)
工業用水道料金	610,428,940	610,428,940	0	100.0

3 財務

工業用水道事業

(1) 損益計算書

(単位:千円)

区分	23年度	24年度	25年度	26年度	27年度
収入	705,734	579,127	563,735	609,400	600,922
営業収益	554,455	566,212	559,444	581,627	577,057
給水収益	554,455	560,744	551,998	561,167	565,212
一般会計負担金	-	-	-	-	3,074
受託工事収益	-	-	-	13,092	-
その他営業収益	-	5,468	7,446	7,368	8,771
営業外収益	151,279	12,915	4,291	25,507	23,865
受取利息	2,236	1,229	1,567	1,199	714
一般会計補助金	1,862	1,080	1,472	1,300	1,008
補償金	139,483	537	-	-	-
長期前受金戻入	-	-	-	21,341	20,801
雑収益	7,698	10,069	1,252	1,667	1,342
特別利益	-	-	-	2,266	-
固定資産売却益	-	-	-	2,266	-
支出	578,575	425,574	445,537	515,999	459,186
営業費用	555,430	407,663	426,965	486,039	441,783
原水費	133,768	115,487	122,905	114,548	114,538
浄水費	41,843	47,917	50,344	59,009	56,989
配水費	183,050	36,936	53,759	90,796	49,015
受託工事費	-	-	-	11,642	-
総係費	103,174	114,697	103,097	113,172	129,623
減価償却費	93,431	89,148	94,497	96,772	91,587
資産減耗費	164	3,473	2,363	101	31
その他営業費用	-	6	-	-	-
営業外費用	23,145	17,912	18,572	18,253	17,403
支払利息	16,623	17,898	18,567	18,232	17,398
雑支出	6,521	14	5	21	5
特別損失	-	-	-	11,706	-
その他特別損失	-	-	-	11,706	-
経常損益	127,159	153,553	118,198	102,841	141,736
当年度純損益	127,159	153,553	118,198	93,401	141,736

(注) 各項目を四捨五入しているため、合計と一致しない場合がある。

(2) 資本的収入及び支出

(単位:千円)

区分	23年度	24年度	25年度	26年度	27年度
収入	180,818	201,400	75,593	64,880	5,200
企業債	168,800	201,400	74,300	64,800	5,200
固定資産売却代金	-	-	-	80	-
負担金	12,018	-	1,293	-	-
支出	260,553	349,354	310,292	301,932	411,787
建設改良費	195,085	286,138	247,296	230,181	333,407
配水施設等整備事業費	182,282	285,896	245,681	225,869	331,887
施設改良事業費	12,340	-	1,432	-	-
固定資産購入費	463	242	184	113	-
リース債務償還金	-	-	-	4,199	1,519
企業債償還金	65,467	63,216	62,996	71,751	78,380
収支差引不足額	△79,735	△147,954	△234,699	△237,052	△406,587
補填財源					
当年度分消費税及び地方消費税資本的収支調整額	8,246	13,022	9,134	11,327	14,312
減債積立金	8,000	-	-	-	-
建設改良積立金	-	50,000	110,000	101,800	279,000
損益勘定留保資金	63,489	84,932	115,565	123,925	113,275

(注) 各項目を四捨五入しているため、合計と一致しない場合がある。

(3) 貸借対照表

ア 資産

(単位:千円)

区分	23年度	24年度	25年度	26年度	27年度
固定資産	2,659,861	2,841,647	2,985,188	3,107,095	3,333,052
有形固定資産	2,659,412	2,841,103	2,984,650	3,106,562	3,332,524
土地	82,400	83,442	83,442	83,422	83,422
建物	84,903	80,109	75,321	71,552	68,010
構築物	1,803,676	1,767,150	1,702,091	1,638,428	1,574,643
機械及び装置	198,710	257,500	234,689	207,703	189,567
車両運搬具	1,318	871	503	319	303
船舶	21	181	152	123	95
工具, 器具及び備品	1,047	893	879	859	736
リース資産	-	-	-	1,836	416
建設仮勘定	487,336	650,957	887,573	1,102,319	1,415,331
無形固定資産	449	544	538	533	528
施設利用権	449	544	538	533	528
流動資産	1,212,804	1,345,255	1,294,295	1,226,750	1,117,250
現金・預金	1,195,531	1,326,698	1,284,003	1,216,530	1,102,628
未収金	5,445	6,983	892	649	343
貯蔵品	11,828	11,574	9,400	9,395	9,492
前払金	-	-	-	-	4,763
その他流動資産	-	-	-	176	25
資産合計	3,872,665	4,186,902	4,279,483	4,333,845	4,450,302

(注) 各項目を四捨五入しているため, 合計と一致しない場合がある。

イ 負債・資本

(単位:千円)

区分	23年度	24年度	25年度	26年度	27年度
固定負債	23,056	11,569	1,660	1,058,367	987,136
企業債	-	-	-	1,058,235	981,118
引当金	23,056	11,569	1,660	133	6,019
流動負債	26,760	59,704	31,400	102,002	168,755
企業債	-	-	-	78,380	82,317
リース債務	-	-	-	1,447	-
未払金	22,189	40,394	11,769	11,274	74,401
未払費用	4,037	19,149	482	308	330
前受金	-	-	16,317	-	-
引当金	-	-	-	9,122	8,934
預り金	534	99	2,790	1,165	1,975
その他流動負債	-	62	41	305	798
繰延収益	-	-	-	436,610	415,809
長期前受金	-	-	-	1,014,952	1,014,952
長期前受金収益化累計額	-	-	-	△578,342	△599,143
負債合計	49,816	71,273	33,060	1,596,979	1,571,700
資本金	1,756,275	1,944,459	2,065,763	922,197	922,197
資本金	-	-	-	922,197	922,197
自己資本金	762,197	812,197	922,197	-	-
借入資本金	994,078	1,132,262	1,143,566	-	-
企業債	994,078	1,132,262	1,143,566	-	-
剰余金	2,066,574	2,171,169	2,180,660	1,814,669	1,956,405
資本剰余金	1,042,149	1,043,191	1,044,484	34,397	34,397
国庫(県)補助金	8,902	8,902	8,902	-	-
工事負担金	716,556	716,556	717,849	2,885	2,885
繰入金	60	60	60	60	60
受贈財産評価額	316,631	317,673	317,673	31,452	31,452
利益剰余金	1,024,426	1,127,978	1,136,176	1,780,272	1,922,008
建設改良積立金	443,000	520,000	563,000	579,200	393,200
当年度未処分利益剰余金	581,426	607,978	573,176	1,201,072	1,528,808
(うち積立金への積立可能額)	-	-	-	(548,577)	(597,313)
資本合計	3,822,849	4,115,628	4,246,423	2,736,866	2,878,602
負債・資本合計	3,872,665	4,186,902	4,279,483	4,333,845	4,450,302

(注) 各項目を四捨五入しているため、合計と一致しない場合がある。

4 経営分析

分析項目	単位	比較					公式	備考		
		23年度	24年度	25年度	26年度	27年度				
業務分析	負荷率	%	90.3	92.0	96.8	92.0	93.2	$\frac{\text{1日平均配水量}}{\text{1日最大配水量}} \times 100$	施設が年間を通じて有効に使用されているかをみる。 比率は、100%に近いほど良い。	
	施設利用率	%	79.7	80.7	79.9	79.0	81.5	$\frac{\text{1日平均配水量}}{\text{1日配水能力}} \times 100$	施設の利用が有効かつ適切に行われているかをみる。 比率は、100%に近いほど良い。	
	最大稼働率	%	88.3	87.7	82.6	85.8	87.4	$\frac{\text{1日最大配水量}}{\text{1日配水能力}} \times 100$	施設の利用及び投資の適正化をみる。	
	配水管等使用効率	m ³ /m	807.1	815.2	810.8	801.4	828.9	$\frac{\text{配水量}}{\text{導送配水管延長}}$	導送配水管1m当たりの有効利用をみる。 数値は大きいほど良い。	
	固定資産使用効率	m ³ /万円	142.5	134.8	127.0	120.6	116.3	$\frac{\text{配水量}}{\text{有形固定資産}} \times 10,000$	固定資産1万円当たりの給水量の使用効率をみる。 数値は大きいほど良い。	
	職員一人当たり	営業収益	千円	30,803	31,456	31,080	40,610	41,218	$\frac{\text{営業収益}-\text{受託工事収益}}{\text{損益勘定所属職員数}} \times \frac{1}{1,000}$	職員一人当たりの売上高をみる。 数値は大きいほど良い。
		有収水量	m ³	2,064,788	2,084,872	2,062,051	2,613,241	2,709,820	$\frac{\text{有収水量}}{\text{損益勘定所属職員数}}$	労働生産性(職員一人当たりの生産量)をみる。 数値は大きいほど良い。
	有収水量1m ³ 当たり	総収益	円	18.95	15.45	15.16	16.59	15.94	$\frac{\text{総収益}}{\text{有収水量}}$	
		供給単価	円	(14.89)	(14.96)	(14.84)	(15.28)	(15.00)	$\frac{\text{給水収益}}{\text{有収水量}}$	1m ³ 当たりの販売価格()は、計量水量分
		総費用	円	15.54	11.36	11.98	14.05	12.18	$\frac{\text{総費用}}{\text{有収水量}}$	
給水原価		円	[10.64] (12.11) 11.23	[10.02] (11.33) 10.45	[10.85] (11.98) 11.14	[10.99] (13.41) 12.12	[9.83] (11.63) 10.71	$\frac{\text{経常費用}-(\text{受託工事費}+\text{付帯工事費等})-\text{長期前受金戻入}}{\text{有収水量}}$	1m ³ 当たりの生産原価()は、計量水量分[]は、控除収入を除いた原価	
構成比率	固定資産構成比率	%	68.7	67.9	69.8	71.7	74.9	$\frac{\text{固定資産}}{\text{固定資産}+\text{流動資産}+\text{繰延資産}} \times 100$	事業の財産構成の適正化をみる。 比率は小さいほど良い。	
	固定負債構成比率	%	26.3	27.3	26.8	24.4	22.2	$\frac{\text{固定負債}}{\text{負債資本合計}} \times 100$	事業の負債構成の適正化をみる。 比率は小さいほど良い。	
	自己資本構成比率	%	73.0	71.3	72.5	73.2	74.0	$\frac{\text{資本金}+\text{剰余金}+\text{繰延収益}}{\text{負債資本合計}} \times 100$	資本中の自己資本の割合をみる。 比率は大きいほど良い。 (自己資本=資本金+剰余金+繰延収益)	
財務比率	固定比率	%	94.0	95.2	96.2	97.9	101.2	$\frac{\text{固定資産}}{\text{資本金}+\text{剰余金}+\text{繰延収益}} \times 100$	固定資産が自己資本によって賄われるべきであるとする企業財政上の原則から100%以下が望ましい。	
	流動比率	%	4,532.2	2,253.2	4,122.0	1,202.7	662.1	$\frac{\text{流動資産}}{\text{流動負債}} \times 100$	短期債務に対して、どれだけの支払能力があるかを示す。 高いほど良い。	
	酸性試験比率	%	4,488.0	2,233.8	4,092.1	1,193.3	653.6	$\frac{\text{現金預金}+(\text{未収金}-\text{貸倒引当金})}{\text{流動負債}} \times 100$	短期債務に対して、換金性の低いものを除いて、どれだけの支払能力があるかを示す。高いほど良い。	
	現金比率	%	4,467.7	2,222.1	4,089.2	1,192.7	653.4	$\frac{\text{現金預金}}{\text{流動負債}} \times 100$	即時支払能力をみる。 20%以上が理想比率とされている。	
回転率	自己資本回転率	回	0.2	0.2	0.2	0.2	0.2	$\frac{\text{営業収益}-\text{受託工事収益}}{(\text{期首自己資本}+\text{期末自己資本}) \times 1/2}$	自己資本の活動能力を示す。 高いほど良い。	
	固定資産回転率	回	0.2	0.2	0.2	0.2	0.2	$\frac{\text{営業収益}-\text{受託工事収益}}{(\text{期首固定資産}+\text{期末固定資産}) \times 1/2}$	固定資産の利用度(固定資産への投資の度合い)を示す。 高いほど良い。	
	流動資産回転率	回	0.5	0.4	0.4	0.5	0.5	$\frac{\text{営業収益}-\text{受託工事収益}}{(\text{期首流動資産}+\text{期末流動資産}) \times 1/2}$	流動資産の使用利用度を示す。 高いほど良い。	
	減価償却率	%	4.3	4.1	4.5	4.8	4.8	$\frac{\text{当年度減価償却額}}{\text{償却資産}+\text{当年度減価償却額}} \times 100$	減価償却費の割合をみる。	

分析項目	単位	比較					公式	備考	
		23年度	24年度	25年度	26年度	27年度			
収益率	総資本利益率	%	3.3	3.8	2.8	2.2	3.2	$\frac{\text{当年度純利益}}{(\text{期首総資本} + \text{期末総資本}) \times 1/2} \times 100$	企業の収益性を判断するもので、高いほど企業成績が良好である。
	総収支比率	%	122.0	136.1	126.5	118.1	130.9	$\frac{\text{総収益}}{\text{総費用}} \times 100$	経営収支状態を示し、100%未満の場合は赤字を表わす。
	経常収支比率	%	122.0	136.1	126.5	120.4	130.9	$\frac{\text{総収益} - \text{特別利益}}{\text{総費用} - \text{特別損失}} \times 100$	特別損益を除いた経営収支状態を示し、100%以上の場合は経常利益が発生していることを表す。
	営業収支比率	%	99.8	138.9	131.0	119.8	130.6	$\frac{\text{営業収益} - \text{受託工事収益}}{\text{営業費用} - \text{受託工事費用}} \times 100$	業務活動の能率を示すもので、これによって経営活動の成否が判定される。
その他	利子負担率	%	1.7	1.6	1.6	1.6	1.6	$\frac{\text{支払利息} + \text{企業債取扱諸費}}{\text{企業債} \cdot \text{長期借入金} (\text{建設改良の財源}) + \text{企業債} \cdot \text{長期借入金} (\text{その他}) + \text{一時借入金}} \times 100$	負債に対する支払利息の負担の割合を示す。
	企業債償還元金対減価償却額比率	%	70.1	70.9	66.7	74.1	110.7	$\frac{\text{建設改良のための企業債償還元金}}{\text{当年度減価償却額} - \text{長期前受金戻入}} \times 100$	固定資産に対する投資額は、減価償却を通じて回収されるものであり、その回収能力を示す。低いほど良い。
	企業債償還元金対料金収入比率	%	11.8	11.3	11.4	12.8	13.9	$\frac{\text{建設改良のための企業債償還元金}}{\text{料金収入}} \times 100$	企業債償還能力を示す。工業用水道事業は企業債への依存度が高いので、この比率が高くなる。低いほど良い。
	支払利息対料金収入比率	%	3.0	3.2	3.4	3.2	3.1	$\frac{\text{支払利息} + \text{企業債取扱諸費}}{\text{料金収入}} \times 100$	
	職員給与費対料金収入比率	%	23.1	25.8	25.6	27.9	27.0	$\frac{\text{職員給与費}}{\text{料金収入}} \times 100$	

5 工業用水道料金表

(平成9年4月1日改定)

区分	基本料率 (1 m ³ につき)	超過料率 (1 m ³ につき)
		14.904円

総額(税込み)表示。工業用水道料金は、基本料金と超過料金とし、上記の表により算出した料金の合計額に1円未満の端数が生じたときは、その端数金額を切り捨てる。

第3章 下水道事業

1 概況

(1) 業務概況

区分		単位	23年度	24年度	25年度	26年度	27年度
排水戸数		戸	94,588	94,958	94,878	95,293	95,266
行政区域内人口		人	242,252	239,401	236,856	234,613	232,230
全体計画人口		人	(3,300) 273,440	(2,600) 194,940	(2,600) 194,940	(2,600) 194,940	(2,600) 194,940
事業計画人口		人	(3,300) 238,101	(2,600) 202,350	(2,600) 202,350	(2,600) 202,350	(2,600) 202,350
処理区域内人口		人	205,412	204,369	203,370	202,480	201,457
水洗便所設置済人口		人	194,570	193,905	193,000	194,204	193,664
行政区域面積		ha	35,385	35,386	35,386	35,280	35,280
全体計画面積		ha	(44.0) 5,196.1	(44.0) 4,797.6	(44.0) 4,864.1	(44.0) 4,864.1	(44.0) 4,864.1
事業計画面積		ha	(44.0) 4,425.4	(44.0) 4,466.5	(44.0) 4,533.0	(44.0) 4,533.0	(44.0) 4,533.0
処理区域面積		ha	3,757.2	3,778.0	3,812.7	3,834.6	3,859.5
普及率	人口普及率	%	84.8	85.4	85.9	86.3	86.7
	水洗化率	%	94.7	94.9	94.9	95.9	96.1
	事業計画面積率	%	84.9	84.6	84.1	84.6	85.1
下水道管渠総延長		m	1,161,351	1,172,244	1,182,140	1,192,005	1,202,785
ポンプ場数		か所	28	28	28	28	28
終末処理場数		か所	8	8	9	9	9
処理場処理能力		m ³ /日	121,870	111,480	112,080	112,080	112,080
年間総処理水量		m ³	26,488,213	26,029,614	26,138,701	24,443,778	24,810,903
	汚水処理水量	m ³	23,290,803	23,116,621	22,415,033	21,843,895	21,938,432
	雨水処理水量	m ³	2,116,137	1,825,601	2,685,835	1,659,445	1,905,860
	その他の水量	m ³	1,081,273	1,087,392	1,037,833	940,438	966,611
1日平均処理水量		m ³	72,372	71,314	71,613	66,969	67,789
年間有収水量		m ³	20,950,294	20,970,970	20,178,935	19,859,131	19,686,757
有収率		%	90.0	90.7	90.0	90.9	89.7
職員数		人	77 【1】	76	83 【1】	81 【1】	78 【4】

(注) 1 ()内は、行政区域外分で外数

2 ポンプ場数のうち、二河川ポンプ場及び仁方ポンプ場については、汚水・雨水施設をまとめて計上した。

3 【 】内は、再任用職員で外数

4 平成23年度から平成24年度までの職員数は、集落排水事業に従事する職員を除く。

5 平成27年度職員数は、東部処理場受託事業費2人、ポンプ所及び樋門管理受託事業費1人、集落排水事業費6人を含む。

(2) 普及率の現況及び推移

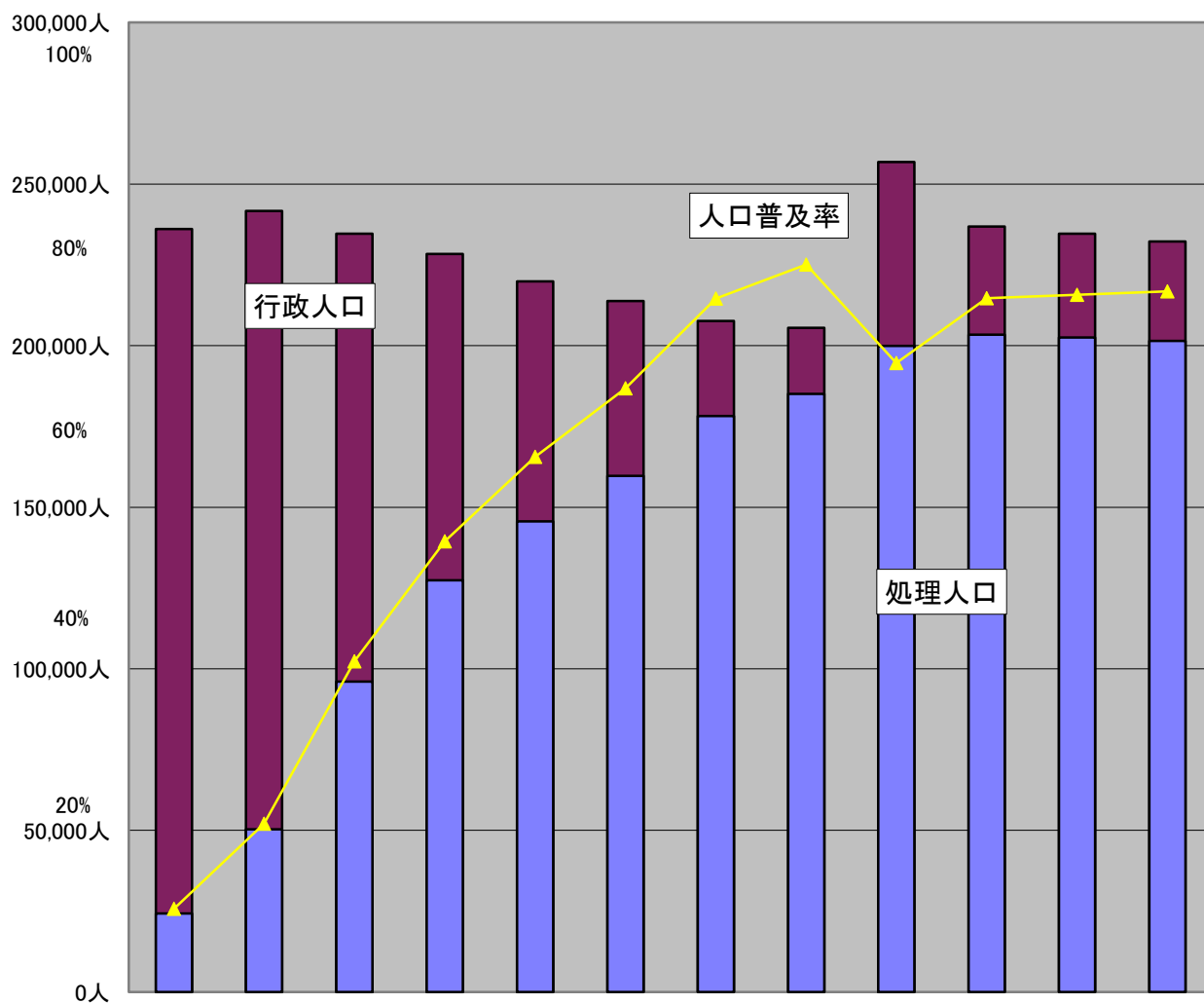

区分	昭和44年	昭和50年	昭和55年	昭和60年	平成元年	平成5年	平成10年	平成15年	平成16年	平成25年	平成26年	平成27年
行政人口 (A)人	236,082	241,689	234,654	228,340	219,888	213,762	207,626	205,517	256,865	236,856	234,613	232,230
処理人口 (B)人	24,270	50,300	96,000	127,400	145,600	159,700	178,180	185,070	199,963	203,370	202,480	201,457
人口普及率 (B/A)%	10.3	20.8	40.9	55.8	66.2	74.7	85.8	90.1	77.8	85.9	86.3	86.7
事業計画面積 (C)ha	303.2	1,700.9	1,984.3	1,984.3	2,486.0	2,993.3	3,142.3	3,237.0	4,106.8	4,533.0	4,533.0	4,533.0
処理区域面積 (D)ha	192.0	472.0	970.0	1,405.6	1,709.4	2,022.1	2,550.2	2,859.2	3,368.7	3,812.7	3,834.6	3,859.5
面積普及率 (D/C)%	63.3	27.8	48.9	70.8	68.8	67.6	81.2	88.3	82.0	84.1	84.6	85.1

(注) 平成16年度から旧川尻町・旧音戸町・旧倉橋町・旧蒲刈町・旧安浦町を含む。

2 整備計画の概要表

(1) 全体計画

区分	事業認可 (下水道法)	処理開始	全体計画				
			目標年次	計画処理面積	計画処理人口	処理場の能力 (日最大)	処理方法
新宮処理区	昭和33年3月	昭和44年4月(一次) 昭和45年10月(二次)	平成37年	1,690.8ha (51.3ha)	87,800人 (1,210人)	52,200m ³	凝集剤併用ステップ 流入式多段硝化脱 窒法
広処理区	昭和46年7月	昭和49年4月(一次) 昭和51年11月(二次)	平成37年	1,575.1ha (207.2ha)	62,600人 (2,800人)	41,900m ³	標準活性汚泥法
天応処理区	昭和46年7月	平成6年4月	平成37年	397.1ha (77.8ha)	14,000人 (1,330人)	9,600m ³	標準活性汚泥法
川尻処理区	昭和59年12月	平成3年3月	平成30年	262.2ha (0.0ha)	8,400人 (0人)	3,510m ³	標準活性汚泥法 + オキシデーショondiッチ法
安浦処理区	平成2年9月	平成9年4月	平成30年	412.0ha (30.0ha)	9,500人 (1,000人)	3,930m ³	オキシデーショondiッチ法
蒲刈処理区	平成7年12月	平成13年4月	平成30年	86.4ha (86.4ha)	1,000人 (1,000人)	560m ³	オキシデーショondiッチ法
本浦処理区	平成8年12月	平成15年4月	平成37年	35.5ha (35.5ha)	740人 (740人)	650m ³	オキシデーショondiッチ法 (急速砂ろ過法併用)
音戸北部処理区	平成15年11月	平成24年4月	平成37年	265.0ha (265.0ha)	7,800人 (7,800人)	3,260m ³	オキシデーショondiッチ法
倉橋中央処理区	平成17年3月	平成26年5月	平成37年	140.0ha (140.0ha)	3,100人 (3,100人)	1,250m ³	オキシデーショondiッチ法
合計	—	—	—	4,864.1ha (893.2ha)	194,940人 (18,980人)	116,860m ³	—

(注) ()書きは、特定環境保全公共下水道事業で、全体計画の内数である。

(2) 事業計画

区分	事業計画				
	目標年次	計画処理面積	計画処理人口	処理場の能力 (日最大)	処理方法
新宮処理区	平成30年	1,675.0ha (35.5ha)	95,020人 (1,310人)	52,200m ³	標準活性汚泥法
広処理区	平成30年	1,510.4ha (142.5ha)	67,890人 (3,030人)	41,900m ³	標準活性汚泥法
天応処理区	平成30年	381.9ha (62.6ha)	15,050人 (1,430人)	9,600m ³	標準活性汚泥法
川尻処理区	平成30年	262.2ha (0.0ha)	8,400人 (0人)	3,510m ³	標準活性汚泥法+オキシデーショondiッチ法
安浦処理区	平成30年	412.0ha (30.0ha)	9,500人 (1,000人)	3,930m ³	オキシデーショondiッチ法
蒲刈処理区	平成30年	86.4ha (86.4ha)	1,000人 (1,000人)	560m ³	オキシデーショondiッチ法
本浦処理区	平成30年	35.5ha (35.5ha)	870人 (870人)	650m ³	オキシデーショondiッチ法(急速砂ろ過法併用)
音戸北部処理区	平成30年	110.2ha (110.2ha)	3,620人 (3,620人)	1,400m ³	オキシデーショondiッチ法
倉橋中央処理区	平成30年	59.4ha (59.4ha)	1,000人 (1,000人)	600m ³	オキシデーショondiッチ法
合計	—	4,533.0ha (562.1ha)	202,350人 (13,260人)	114,350m ³	—

(注) ()書きは、特定環境保全公共下水道事業で、事業計画の内数である。

3 汚水の状況

(1) 整備状況

(平成28年3月31日現在)

区分	処理区名	全体計画				事業計画				整備状況			
		処理人口(人)	処理面積(ha)	処理場(か所)	ポンプ場(か所)	処理人口(人)	処理面積(ha)	処理場(か所)	ポンプ場(か所)	処理人口(人)	処理面積(ha)	処理場(か所)	ポンプ場(か所)
公共下水道	新宮	86,590	1,639.5	1	5	93,710	1,639.5	1	5	94,520	1,500.1	1	6
	広	59,800	1,367.9	1	5	64,860	1,367.9	1	5	70,341	1,245.7	1	6
	天応	12,670	319.3	1	-	13,620	319.3	1	-	13,908	270.7	1	1
	川尻	8,400	262.2	1	1	8,400	262.2	1	1	8,050	224.7	1	1
	安浦	8,500	382.0	1	1	8,500	382.0	1	1	7,956	297.6	1	1
	小計	175,960	3,970.9	5	12	189,090	3,970.9	5	12	194,775	3,538.8	5	15
特定環境保全公共下水道	新宮	1,210	51.3	-	-	1,310	35.5	-	-	189	5.9	-	-
	広	2,800	207.2	-	1	3,030	142.5	-	1	2,026	87.5	-	1
	天応	1,330	77.8	-	-	1,430	62.6	-	-	424	13.0	-	-
	安浦	1,000	30.0	-	-	1,000	30.0	-	-	684	23.5	-	-
	蒲刈	1,000	86.4	1	-	1,000	86.4	1	-	1,050	86.4	1	-
	本浦	740	35.5	1	-	870	35.5	1	-	992	35.5	1	-
	音戸北部	7,800	265.0	1	-	3,620	110.2	1	-	691	35.5	1	-
	倉橋中央	3,100	140.0	1	-	1,000	59.4	1	-	626	33.4	1	-
	小計	18,980	893.2	4	1	13,260	562.1	4	1	6,682	320.7	4	1
合計	194,940	4,864.1	9	13	202,350	4,533.0	9	13	201,457	3,859.5	9	16	

(2) 汚水の整備状況図(平成28年3月31日現在)

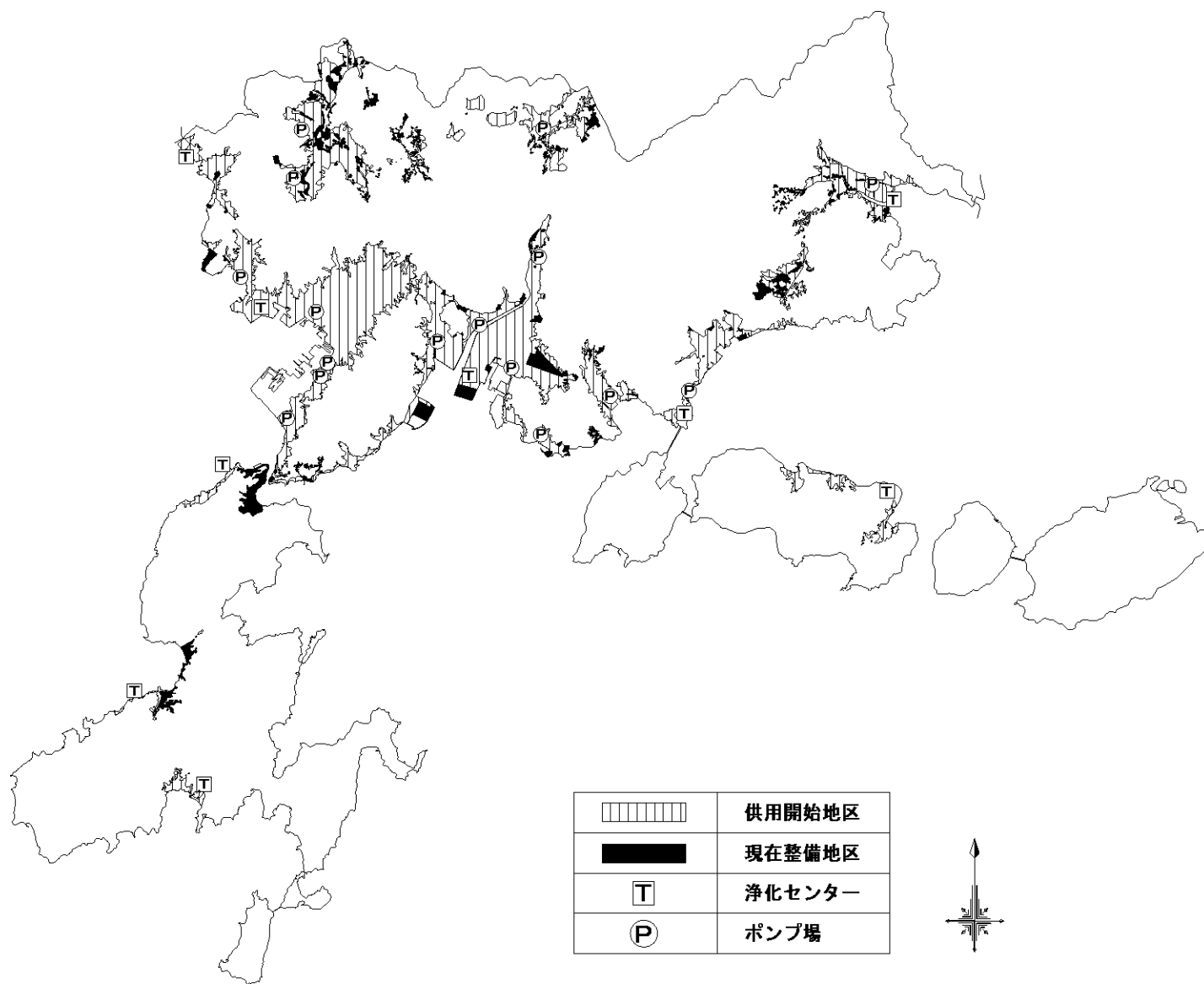

(3) 管渠の整備状況

(平成28年3月31日現在)

区分		整備状況(m)										合計
		新宮処理区		広処理区	天応処理区	川尻処理区	安浦処理区	蒲刈処理区	本浦処理区	音戸北部処理区	倉橋中央処理区	
		合流	分流	分流	分流	分流	分流	分流	分流	分流	分流	
円形管	200mm未満	948.55	17,352.19	38,205.15	8,599.65	12,031.52	21,138.20	27,557.13	11,321.50	10,692.39	10,354.15	158,200.43
	200mm以上 500mm未満	58,427.39	387,279.87	324,448.04	70,665.87	45,668.38	56,686.01	1,573.47	368.30	840.60	1,559.70	947,517.63
	500mm以上 1,000mm未満	12,155.49	11,503.75	15,209.39	4,969.87	2,479.11	1,688.45			89.30		48,095.36
	1,000mm以上 1,500mm未満	6,031.07	6,623.30	6,455.94	3,729.12					346.01		23,185.44
	1,500mm以上	2,238.80	195.10	921.70		159.20						3,514.80
	矩形渠	88.69										
合計	79,889.99	422,954.21	385,240.22	87,964.51	60,338.21	79,512.66	29,130.60	11,689.80	11,968.30	11,913.85	1,180,602.35	

(4) ポンプ場の整備状況

(平成28年3月31日現在)

処理区	ポンプ場名	所在地	揚水量現有能力 (m ³ /分)	使用開始年月	備考
新宮	二河川ポンプ場	呉市宝町6番57号	170.0	S41.4	
	芳井田ポンプ場	呉市焼山西1丁目655番地の248	1.7	S52.3	
	宮原ポンプ場	呉市宮原9丁目2番64号	3.3	S57.4	
	吉浦ポンプ場	呉市吉浦新町1丁目7番1号	7.6	H4.4	
	警固屋ポンプ場	呉市警固屋2丁目222番地の5	1.7	H9.3	
	串山ポンプ場	呉市船見町4番4号	0.5	S59.4	認可外
新宮処理区合計			184.8		
広	広ポンプ場	呉市広名田1丁目6番27号	18.7	S48.4	
	阿賀ポンプ場	呉市阿賀中央7丁目5番24号	13.6	S58.4	
	横路ポンプ場	呉市広横路3丁目1番1号	1.6	H3.5	
	仁方ポンプ場	呉市仁方棧橋通1511番地の37	5.5	H3.5	
	郷原ポンプ場	呉市郷原町字飛垣内1650番地の7	7.8	H5.4	
	石内ポンプ場	呉市広石内2丁目6602番地の3	0.4	H9.2	認可外
	小坪ポンプ場	呉市広小坪1丁目24番地	2.0	H14.5	
広処理区合計			49.6		
天応	宮ヶ迫ポンプ場	呉市焼山宮ヶ迫2丁目367番地の60	0.6	H6.4	認可外
天応処理区合計			0.6		
川尻	川尻ポンプ場	呉市川尻町西5丁目11番8号	3.6	H3.3	
川尻処理区合計			3.6		
安浦	安浦ポンプ場	呉市安浦町中央6丁目2番26号	3.0	H16.4	
安浦処理区合計			3.0		

4 雨水の状況

(1) 整備状況

(平成28年3月31日現在)

区分	全体計画		事業計画		整備状況	
	排水面積(ha)	ポンプ場(か所)	排水面積(ha)	ポンプ場(か所)	排水面積(ha)	ポンプ場(か所)
公共下水道	1,551.9	14	1,551.9	14	596.8	14
特定環境保全 公共下水道	8.3	1	8.3	1	—	—

(2) 雨水の整備状況図(平成28年3月31日現在)

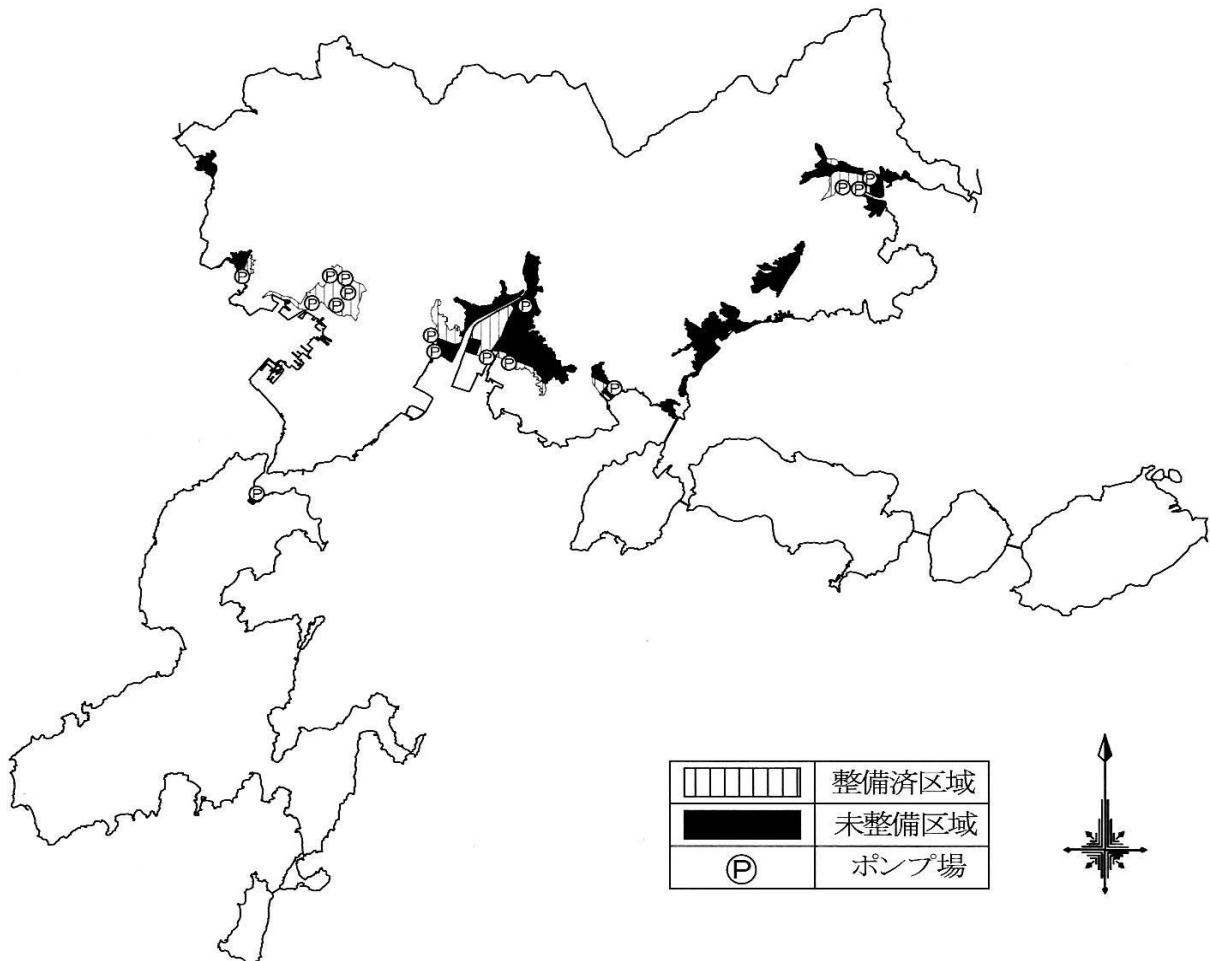

(3) 管渠の整備状況

(平成28年3月31日現在)

区分		整備状況(m)						合計
		中央・吉浦 排水区	阿賀・広・ 仁方排水区	天応 排水区	川尻・小仁方 排水区	安浦 排水区	南隠渡 排水区	
円形管	500mm未満	1,449.30	1,017.10			143.80		2,610.20
	500mm以上 1,000mm未満	2,101.23	2,565.00					4,666.23
	1,000mm以上	944.60	369.37					1,313.97
開渠	1,000mm以上 3,000mm未満		464.40					464.40
暗渠 矩形渠	1,000mm未満	1,282.00	5,163.15			708.27		7,153.42
	1,000mm以上 3,000mm未満		4,932.39			759.51		5,691.90
	3,000mm以上 5,000mm未満		283.00					283.00
合計		5,777.13	14,794.41	-	-	1,611.58	-	22,183.12

(4) ポンプ場の整備状況

(平成28年3月31日現在)

処理区	ポンプ場名	所在地	揚水量現有能力 (m ³ /分)	使用開始年月	備考
新宮	二河川ポンプ場	呉市宝町6番57号	410.0	S41. 4	
	堺川ポンプ場	呉市中通2丁目10番地の1	72.0	S48. 4	
	堺川第2ポンプ場	呉市中通3丁目10番地の1	72.0	S61. 4	
	中央ポンプ場	呉市中央4丁目1番地の6	76.0	H 2. 4	
	二河公園ポンプ場	呉市二河町1番地	25.0	H12. 3	
	新町ポンプ場	呉市吉浦新町2丁目1番20号	143.0	H21. 4	
新宮処理区合計			798.0		
広	名田ポンプ場	呉市広名田1丁目6番15号	1,062.0	S48. 4	
	小倉ポンプ場	呉市阿賀中央7丁目5番24号	355.0	S58. 4	
	豊栄ポンプ場	呉市阿賀南3丁目20番地の1	139.0	S56. 2	
	仁方ポンプ場	呉市仁方棧橋通1511番地の37	258.5	H 3. 5	
	弥生ポンプ場	呉市広多賀谷1丁目3番25号	997.8	S63. 9	
	三芦ポンプ場	呉市広三芦1丁目		未定	
広処理区合計			2,812.3		
安浦	月見公園ポンプ場	呉市安浦町中央6丁目2番26号	350.0	S50. 3	
	浦尻ポンプ場	呉市安浦町内海南2丁目5番29号	218.3	S57. 3	
	中島川ポンプ場	呉市安浦町内海南1丁目4番15号地先	22.0	H12. 4	認可外
安浦処理区合計			590.3		
音戸北部	南隠渡ポンプ場	呉市音戸町南隠渡1丁目1917番地		未定	
音戸北部処理区合計					

5 終末処理場の整備状況

(平成28年3月31日現在)

区分	所在地	敷地面積 (㎡)	排除方式	処理方法	
				汚水処理	汚泥処理
新宮浄化センター	呉市光町3番4号	30,960	分流式 (一部合流式)	標準活性汚泥法	濃縮, 機械脱水
広浄化センター	呉市広多賀谷3丁目10番1号	23,000	分流式	標準活性汚泥法	濃縮, 機械脱水
天応浄化センター	呉市天応大浜3丁目5番地の4	16,000	分流式	標準活性汚泥法	濃縮, 機械脱水
川尻浄化センター	呉市川尻町小仁方1丁目5番1号	16,400	分流式	標準活性汚泥法	濃縮, 機械脱水
安浦浄化センター	呉市安浦町中央8丁目1番37号	27,100	分流式	オキシデーションデッチ法	重力濃縮, 脱水
赤石浄化センター	呉市蒲刈町大浦字赤石44番地	7,544	分流式	オキシデーションデッチ法	多重円板外胴 スクリーンプレス脱水
本浦浄化センター	呉市倉橋町字前宮ノ浦451番地2	3,100	分流式	オキシデーションデッチ法 砂ろ過法 (急速ろ過法併用)	機械脱水
音戸北部浄化センター	呉市音戸町渡子1丁目10番106	12,300	分流式	オキシデーションデッチ法	機械脱水
倉橋中央浄化センター	呉市倉橋町字小宇和木5906番3	5,900	分流式	オキシデーションデッチ法	機械脱水

区分	放流先	工事着手	供用開始	事業計画 (ha)	計画処理人口 (人)	計画処理能力 (㎡/日)	現有処理能力 (㎡/日)
新宮浄化センター	呉地先海域 (呉湾)	昭和34年11月	昭和44年4月	1,675.0	95,020	52,200	52,200
広浄化センター	呉地先海域 (広湾)	昭和47年4月	昭和49年4月	1,510.4	67,890	41,900	41,900
天応浄化センター	呉地先海域 (天応海岸)	平成元年11月	平成6年4月	381.9	15,050	9,600	7,900
川尻浄化センター	安芸津・安浦地先 海域	昭和63年8月	平成3年3月	262.2	8,400	3,510	3,300
安浦浄化センター	野呂川 (三津口湾)	平成5年4月	平成9年4月	412.0	9,500	3,930	3,630
赤石浄化センター	安芸津・安浦地先 海域	平成10年8月	平成13年4月	86.4	1,000	560	500
本浦浄化センター	呉地先海域 (倉橋漁港)	平成5年4月	平成15年4月	35.5	870	650	650
音戸北部浄化センター	呉地先海域	平成20年12月	平成24年4月	110.2	3,620	1,400	1,400
倉橋中央浄化センター	呉地先海域 (釣土田港)	平成22年8月	平成26年5月	59.4	1,000	600	600

6 運転状況等

(1) ポンプ場の運転状況

処理区	区分	ポンプ場名	揚水量(m ³)		汚水量(m ³)	雨水量(m ³)	廃棄物(t)	
			年間	日平均			沈砂	し渣
新宮	汚水/雨水	二河川ポンプ場	8,990,604	24,564	7,482,185	1,287,967	20.5	7.24
	汚水	宮原ポンプ場	312,018	853	312,018	-	-	-
	汚水	串山ポンプ場	15,703	43	15,703	-	-	-
	雨水	堺川ポンプ場	179,330	490	-	179,330	-	-
	雨水	堺川第2ポンプ場	63,395	173	-	63,395	-	-
	雨水	中央ポンプ場	43,669	119	-	43,669	-	-
	雨水	二河公園ポンプ場	119,290	326	-	119,290	-	-
	汚水	警固屋ポンプ場	390,931	1,068	390,931	-	1.2	0.0
	汚水	吉浦ポンプ場	650,641	1,778	650,641	-	2.8	0.2
	汚水	芳井田ポンプ場	154,344	422	154,344	-	-	-
	雨水	新町ポンプ場	1,266,234	3,460	-	1,266,234	-	-
天応	汚水	宮ヶ迫ポンプ場	3,075	8.4	3,075	-	-	-
広	汚水/雨水	仁方ポンプ場	1,101,496	3,010	575,228	526,268	0.6	0.3
	汚水	広ポンプ場	4,701,692	12,846	4,701,692	-	-	9.6
	雨水	名田ポンプ場	4,751,544	12,982	-	4,751,544	-	-
	雨水	弥生ポンプ場	1,659,800	4,535	-	1,659,800	0.0	-
	汚水	横路ポンプ場	326,611	892	326,611	-	-	-
	汚水	阿賀ポンプ場	1,969,631	5,382	1,969,631	-	3.6	1.2
	雨水	小倉ポンプ場	1,043,670	2,852	-	1,043,670	-	-
	雨水	豊栄ポンプ場	240,594	657	-	240,594	-	-
	汚水	郷原ポンプ場	652,239	1,782	652,239	-	-	-
	汚水	石内ポンプ場	11,592	32	11,592	-	-	-
	汚水	小坪ポンプ場	184,681	505	184,681	-	-	-
	雨水	名田雨水ポンプ場	1,559,646	4,261	-	1,559,646	-	-
川尻	汚水	川尻ポンプ場	674,653	1,843	674,653	-	-	1.1
安浦	汚水	安浦ポンプ場	685,353	1,873	685,353	-	-	1.2
	雨水	月見公園ポンプ場	2,201,730	6,016	-	-	-	-
	雨水	浦尻ポンプ場	972,355	2,657	-	-	-	-
	雨水	中島川ポンプ場	418	1.1	-	418	-	-

(注) 日平均 ⇒ 揚水量(m³)年間/366で計算する

(2) 処理場の運転状況

ア 新宮浄化センター

項目		23年度	24年度	25年度	26年度	27年度	
水処理	流入水量 (m ³)	14,075,864	13,674,493	13,720,565	12,454,908	12,319,183	
	日平均 (m ³)	38,459	37,464	37,591	34,123	33,659	
	日最大 (m ³)	129,946	117,231	153,036	136,669	100,577	
	晴天時日平均 (m ³)	32,677	32,463	30,232	29,577	28,452	
	晴天時日最大 (m ³)	50,569	44,131	41,293	44,255	37,707	
	汚水処理量 (m ³)	11,855,003	11,764,112	10,953,982	10,713,383	10,611,072	
	し尿処理量 (m ³)	104,724	84,780	80,748	82,080	81,585	
雨水処理量 (m ³)	2,116,137	1,825,601	2,685,835	1,659,445	1,905,860		
汚泥処理	汚泥処理量 (m ³)	114,945	129,800	155,770	151,070	151,130	
	日平均 (m ³)	388.3277027	441	530	514	512	
	含水率 (%)	98	98.2	98.6	98.6	98.7	
	脱水ケーキ量 (t)	8,548	7,957	7,478	7,406	7,423	
	日平均 (t)	28.87939189	27.1	25.4	25.2	25.2	
含水率 (%)	74.61666667	74.1	73.9	74.2	74.6		
廃棄物	沈砂量 (t)	69.3	30.9	36.7	20.9	20.6	
	し渣量 (t)	84.68	88.7	73.4	73.1	76.1	
その他	電力使用量 (kwh)	5,810,040	5,828,616	5,987,136	5,864,520	5,858,304	
	水道使用量 (m ³)	12,387	8,479	8,326	5,530	5,281	
	薬品	次亜塩素酸ソーダ (kg)	292,066	263,603	249,228	256,071	287,052
		高分子凝集剤 (kg)	9,807	11,284	11,478	10,149	10,234

(注) 汚泥処理の日平均は稼働日数で除したもの

イ 広浄化センター

項目		23年度	24年度	25年度	26年度	27年度	
水処理	流入水量 (m ³)	9,355,694	9,350,807	9,382,183	9,020,635	9,259,829	
	日平均 (m ³)	25,562	25,619	25,705	24,714	25,300	
	日最大 (m ³)	33,125	31,812	34,132	31,150	30,547	
	汚水処理量 (m ³)	8,379,145	8,348,195	8,425,098	8,162,277	8,374,803	
	し尿処理量 (m ³)	155,750	157,684	159,444	151,380	127,328	
	余水処理量 (m ³)	1,169	608	279	142	558	
都市排水処理量 (m ³)	819,630	844,320	797,362	706,836	757,140		
汚泥処理	汚泥処理量 (m ³)	78,552	76,322	80,516	77,036	83,241	
	日平均 (m ³)	266	261	272	261	280	
	含水率 (%)	97.5	97.5	97.6	97.4	97.4	
	脱水ケーキ量 (t)	7,459	7,167	7,049	7,204	7,587	
	日平均 (t)	25.3	24.5	23.8	24.4	25.5	
含水率 (%)	74.7	74.4	73.9	74.4	74.5		
廃棄物	沈砂量 (t)	10.88	7.4	11.0	11.4	6.3	
	し渣量 (t)	63.72	95.2	93.3	80.0	50.9	
その他	電力使用量 (kwh)	4,053,612	3,986,808	4,003,008	4,024,764	4,484,772	
	水道使用量 (m ³)	2,670	5,047	6,285	4,073	4,612	
	薬品	次亜塩素酸ソーダ (kg)	125,787	132,975	141,209	154,940	157,677
		高分子凝集剤 (kg)	16,741	15,650	15,294	16,467	16,204

(注) 汚泥処理の日平均は稼働日数で除したもの

ウ 天応浄化センター

項目		23年度	24年度	25年度	26年度	27年度	
水処理	流入水量 (m ³)	1,428,733	1,380,547	1,393,608	1,351,284	1,337,285	
	日平均 (m ³)	3,904	3,782	3,818	3,702	3,654	
	日最大 (m ³)	4,640	4,133	4,496	4,122	4,169	
汚泥処理	汚泥処理量 (m ³)	10,895	11,683	12,926	10,586	10,411	
	日平均 (m ³)	79	82	79	76	74	
	含水率 (%)	97.5	97.7	97.8	97.4	97.3	
	脱水ケーキ量 (t)	933	985	1,096	1,051	1,036	
	日平均 (t)	6.8	6.9	6.7	7.5	7.4	
廃棄物	沈砂量 (t)	3.5	3.7	6.4	3.4	2.9	
	し渣量 (t)	1.4	1.6	1.6	1.7	1.1	
その他	電力使用量 (kwh)	1,392,108	1,360,596	1,320,108	1,241,898	1,241,916	
	水道使用量 (m ³)	2,220	1,970	1,851	1,761	1,803	
	薬品	次亜塩素酸ソーダ (kg)	30,443	30,664	27,131	23,069	19,137
		高分子凝集剤 (kg)	2,212	2,248	2,238	2,058	2,139

(注) 汚泥処理の日平均は稼働日数で除したもの

エ 川尻浄化センター

項目		23年度	24年度	25年度	26年度	27年度	
水処理	流入水量 (m ³)	745,966	735,613	738,679	714,528	714,910	
	日平均 (m ³)	2,038	2,015	2,024	1,958	1,953	
	日最大 (m ³)	2,475	2,312	2,246	2,232	2,242	
汚泥処理	汚泥処理量 (m ³)	13,233	11,288	10,956	10,167	10,196	
	日平均 (m ³)	37	32	31	28	28	
	含水率 (%)	98.6	98.6	98.5	98.3	98.4	
	脱水ケーキ量 (t)	679.55	662	629	628	636	
	日平均 (t)	1.9	1.9	1.8	1.7	1.7	
その他	電力使用量 (kwh)	527,520	520,338	510,294	503,352	531,342	
	水道使用量 (m ³)	233	280	306	285	264	
	薬品	固形塩素 (kg)	1,905	1,869	1,879	1,843	1,847
		高分子凝集剤 (kg)	1,229	1,166	1,180	1,221	1,153

(注) 汚泥処理の日平均は稼働日数で除したもの

オ 安浦浄化センター

項目		23年度	24年度	25年度	26年度	27年度	
水処理	流入水量 (m ³)	673,286	672,488	693,508	685,915	685,353	
	日平均 (m ³)	1,840	1,842	1,900	1,879	1,873	
	日最大 (m ³)	2,141	2,053	2,198	2,239	2,093	
汚泥処理	汚泥処理量 (m ³)	6,927	6,848	9,271	7,414	6,894	
	日平均 (m ³)	47	48	57	48	50	
	含水率 (%)	98.7	98.8	99.1	98.7	98.8	
	脱水ケーキ量 (t)	540.2	522	592	566	507	
	日平均 (t)	3.7	3.7	3.6	3.7	3.7	
廃棄物	し渣量 (kg)	3,220	3,177	3,064	3,064	2,647	
	電力使用量 (kwh)	442,770	437,046	469,482	463,488	438,312	
その他	水道使用量 (m ³)	226	231	233	224	221	
	薬品	固形塩素 (kg)	910	910	915	910	915
		高分子凝集剤 (kg)	932	956	1,305	1,131	996

(注) 汚泥処理の日平均は稼働日数で除したもの

カ 赤石浄化センター

項目		23年度	24年度	25年度	26年度	27年度	
水処理	流入水量 (m ³)	96,091	91,920	90,314	87,497	84,508	
	日平均 (m ³)	263	252	247	240	231	
	日最大 (m ³)	399	340	414	379	349	
汚泥処理	汚泥処理量 (m ³)	7,166	6,740	6,641	6,977	9,474	
	日平均 (m ³)	23	19	20	19	26	
	含水率 (%)	99.7	99.8	99.8	99.8	99.8	
	脱水ケーキ量 (t)	66.99	65	62	66	66	
	日平均 (t)	0.2	0.2	0.2	0.2	0.2	
	含水率 (%)	81.6	79.5	84	80.5	83.2	
廃棄物	沈砂量 (kg)	0	0	0	0	0	
	し渣量 (kg)	700	1,030	930	930	860	
その他	電力使用量 (kwh)	121,440	124,773	132,173	125,806	119,655	
	水道使用量 (m ³)	211	208	122	183	180	
	薬品	固形塩素 (kg)	260	205	210	235	205
		高分子凝集剤 (kg)	309.63	304	243	249	204

(注) 汚泥処理の日平均は稼働日数で除したもの

キ 本浦浄化センター

項目		23年度	24年度	25年度	26年度	27年度	
水処理	流入水量 (m ³)	112,579	119,908	106,758	103,746	103,411	
	日平均 (m ³)	308	329	292	284	283	
	日最大 (m ³)	440	423	438	409	395	
汚泥処理	汚泥処理量 (m ³)	6,809	5,360	5,978	6,766	6,896	
	日平均 (m ³)	19	15	16	19	19	
	含水率 (%)	99.8	99.8	99.9	99.9	99.8	
	脱水ケーキ量 (t)	133.65	133	99	111	91	
	日平均 (t)	0.4	0.4	0.3	0.3	0.2	
	含水率 (%)	83.4	84.9	83.8	83.8	82.8	
廃棄物	し渣量 (kg)	920	650	730	730	720	
その他	電力使用量 (kwh)	161,276	153,173	148,680	143,881	134,584	
	水道使用量 (m ³)	119	114	86	98	125	
	薬品	固形塩素 (kg)	43	40	45	82	200
		高分子凝集剤 (kg)	666	554	448	438	673

(注) 汚泥処理の日平均は稼働日数で除したもの

ク 音戸北部浄化センター

項目		23年度	24年度	25年度	26年度	27年度	
水処理	流入水量 (m ³)		3,838	13,086	23,215	21,555	
	日平均 (m ³)		13	36	64	59	
	日最大 (m ³)		27	61	221	94	
汚泥処理	汚泥処理量 (m ³)		0	0	0	0	
	日平均 (m ³)		0	0	0	0	
	含水率 (%)		0	0	0	0	
	脱水ケーキ量 (t)		0	0	0	0	
	日平均 (t)		0	0	0	0	
	含水率 (%)		0	0	0	0	
廃棄物	し渣量 (kg)		0	0	0	0	
その他	電力使用量 (kwh)		62,730	97,704	127,086	114,930	
	水道使用量 (m ³)		64	5	10	13	
	薬品	固形塩素 (kg)		0	28	8	5
		高分子凝集剤 (kg)		0	0	0	0

(注) 汚泥処理の日平均は稼働日数で除したもの

ケ 倉橋中央浄化センター

項目		23年度	24年度	25年度	26年度	27年度	
水処理	流入水量 (m ³)				2,050	5,110	
	日平均 (m ³)				6	14	
	日最大 (m ³)				19	21	
汚泥処理	汚泥処理量 (m ³)				0	0	
	日平均 (m ³)				0	0	
	含水率 (%)				0	0	
	脱水ケーキ量 (t)				0	0	
	日平均 (t)				0.0	0.0	
	含水率 (%)				0	0	
廃棄物	沈砂量 (kg)				0	0	
	し渣量 (kg)				0	0	
その他	電力使用量 (kwh)				28,515	37,081	
	水道使用量 (m ³)				70	33	
	薬品	固形塩素 (kg)				9	52
		高分子凝集剤 (kg)				0	0

(注) 汚泥処理の日平均は稼働日数で除したもの

(3) 排水水質等の規制

排水水質等の規制は、下水道施設の機能及び構造の保全、終末処理場からの放流水の環境汚染防止（環境保全）を目的としており、下水道法、条例、水質汚濁防止法その他関係法令により事業場及び終末処理場の排水水質基準や各種届出、罰則等の制度が定められています。また、平成12年1月、ダイオキシン類対策特別措置法の施行に伴い、下水道法施行令等が一部改正され、ダイオキシン類についても新たに排水規制が行われることとなりました。本市では、事業場等への立入調査や排水の水質検査等を積極的に実施して、除害施設（水質基準に適合させるための排水処理設備）の維持管理状況や水質基準の遵守状況等の確認を行っています。また、終末処理場の放流水についても、定期的な水質検査を実施しており、常に適正で良好な放流水質の確保に努めています。

なお、平成27年度における終末処理場の放流水は、全て基準値に適合していました。

★ 呉市における公共下水道へ排水される水質の基準及び終末処理場からの排水基準

対象物質又は項目	特定事業場 (旅館業を除く。)			非特定事業場 (旅館業を含む。)		終末処理場 からの排水 基準
	排水量 30m ³ /日未満	排水量 30m ³ /日以上 50m ³ /日未満	排水量 50m ³ /日以上	排水量 50m ³ /日未満	排水量 50m ³ /日以上	
カドミウム及びその化合物	0.03以下	0.03以下	0.03以下	0.03以下	0.03以下	0.03以下
シアン化合物	1 "	1 "	1 "	1 "	1 "	1 "
有機りん化合物	1 "	1 "	1 "	1 "	1 "	1 "
鉛及びその化合物	0.1 "	0.1 "	0.1 "	0.1 "	0.1 "	0.1 "
六価クロム化合物	0.5 "	0.5 "	0.5 "	0.5 "	0.5 "	0.5 "
ひ素及びその化合物	0.1 "	0.1 "	0.1 "	0.1 "	0.1 "	0.1 "
水銀及びアルキル水銀 その他の水銀化合物	0.005 "	0.005 "	0.005 "	0.005 "	0.005 "	0.005 "
アルキル水銀化合物	検出され ないこと	検出され ないこと	検出され ないこと	検出され ないこと	検出され ないこと	検出され ないこと
ポリ塩化ビフェニル	0.003以下	0.003以下	0.003以下	0.003以下	0.003以下	0.003以下
トリクロロエチレン	0.1 "	0.1 "	0.1 "	0.1 "	0.1 "	0.1 "
テトラクロロエチレン	0.1 "	0.1 "	0.1 "	0.1 "	0.1 "	0.1 "
ジクロロメタン	0.2 "	0.2 "	0.2 "	0.2 "	0.2 "	0.2 "
四塩化炭素	0.02 "	0.02 "	0.02 "	0.02 "	0.02 "	0.02 "
1, 2-ジクロロエタン	0.04 "	0.04 "	0.04 "	0.04 "	0.04 "	0.04 "
1, 1-ジクロロエチレン	1 "	1 "	1 "	1 "	1 "	1 "
シス-1, 2-ジクロロエチレン	0.4 "	0.4 "	0.4 "	0.4 "	0.4 "	0.4 "
1, 1, 1-トリクロロエタン	3 "	3 "	3 "	3 "	3 "	3 "
1, 1, 2-トリクロロエタン	0.06 "	0.06 "	0.06 "	0.06 "	0.06 "	0.06 "
1, 3-ジクロロプロペン	0.02 "	0.02 "	0.02 "	0.02 "	0.02 "	0.02 "
チウラム	0.06 "	0.06 "	0.06 "	0.06 "	0.06 "	0.06 "
シマジン	0.03 "	0.03 "	0.03 "	0.03 "	0.03 "	0.03 "
チオベンカルブ	0.2 "	0.2 "	0.2 "	0.2 "	0.2 "	0.2 "
ベンゼン	0.1 "	0.1 "	0.1 "	0.1 "	0.1 "	0.1 "
セレン及びその化合物	0.1 "	0.1 "	0.1 "	0.1 "	0.1 "	0.1 "
ほう素及びその化合物	230 " 10 "(安浦)	230 " 10 "(安浦)	230 " 10 "(安浦)	230 " 10 "(安浦)	230 " 10 "(安浦)	230 " 10 "(安浦)
ふっ素及びその化合物	15 " 8 "(安浦)	15 " 8 "(安浦)	15 " 8 "(安浦)	15 " 8 "(安浦)	15 " 8 "(安浦)	15 " 8 "(安浦)
1, 4-ジオキサン	0.5 "	0.5 "	0.5 "	0.5 "	0.5 "	0.5 "
アンモニア性窒素等含有量	—	—	—	—	—	100 "

対象者 対象物質又は項目		特定事業場 (旅館業を除く。)			非特定事業場 (旅館業を含む。)		終末処理場から の排水基準	
		排水量 30m ³ /日未満	排水量 30m ³ /日以上 50m ³ /日未満	排水量 50m ³ /日以上	排水量 50m ³ /日未満	排水量 50m ³ /日以上		
環境 項目等	フェノール類	5以下	5以下	5以下	5以下	5以下	5以下	
	銅及びその化合物	3 "	3 "	3 "	3 "	3 "	3 "	
	亜鉛及びその化合物	2 "	2 "	2 "	2 "	2 "	2 "	
	鉄及びその化合物(溶解性)	10 "	10 "	10 "	10 "	10 "	10 "	
	マンガン及びその化合物(溶解性)	10 "	10 "	10 "	10 "	10 "	10 "	
	クロム及びその化合物	2 "	2 "	2 "	2 "	2 "	2 "	
	水素イオン濃度(pH)	5を超え11未満	5を超え11未満	5を超え9未満	5を超え11未満	5を超え9未満	5.8以上8.6以下	
	生物化学的酸素要求量(BOD)	-	-	600未満	-	600未満	15以下 10以下(本浦)	
	浮遊物質(SS)	-	-	600未満	-	600未満	40以下	
	n-ヘキサン 抽出物質含有量	鉱油類含有量	20以下	20以下	5以下	20以下	5以下	5 "
		動植物油脂類	-	-	30 "	-	30 "	20 "
	窒素含有量	-	-	-	-	-	120(60) "	
	りん含有量	-	-	-	-	-	16 (8) "	
	温度	-	-	45度未満	-	45度未満	★	
	よう素消費量	-	-	220未満	-	220未満	-	
化学的酸素要求量	-	-	-	-	-	30(20)以下		
大腸菌群数	-	-	-	-	-	3,000個/cm ³ "		

- (備考) 1 単位は、pH、温度、大腸菌群数を除き、全てmg/ℓである。
また、()内は、日間平均値である。
- 2 内は、直罰等に係る規制基準である。
なお、この基準のうち30m³/日以上、50m³/日未満の特定事業場に係るフェノール、銅、亜鉛、鉄、マンガンの基準は、と畜業、食鶏処理業、廃油再生業に属する特定事業場及びシアン又はクロムを使用する特定事業場に適用する基準である。
- 3 内は、除害施設の設置等に係る規制基準である。
- 4 ★は、排出先の公共用水域の水に著しい変化を与えない程度(外観、透視度及び臭気も含む。)

ダイオキシン類対策特別措置法に規定する特定施設	ダイオキシン類として 10ピコグラム/ℓ以下
-------------------------	---------------------------

(4) 下水道使用料の収納状況

区分	調定		収納	
	件数(件)	金額(円)	件数(件)	金額(円)
23年度	559,805	3,934,791,646	552,923	3,888,660,945
24年度	561,746	3,962,634,397	554,793	3,914,169,892
25年度	562,423	3,742,028,520	555,011	3,698,386,351
26年度	571,277	3,931,361,464	522,641	3,742,503,810
27年度	571,979	4,195,742,964	524,006	4,007,246,657

区分	未納		収納率(%)	
	件数(件)	金額(円)	件数	金額
23年度	6,882	46,130,701	98.8	98.8
24年度	6,953	48,464,505	98.8	98.8
25年度	7,412	43,642,169	98.7	98.8
26年度	48,636	188,857,654	91.5	95.2
27年度	47,973	188,496,307	91.6	95.5

(注) 26年度未納額には、口座制の3月調定の後期分(4月引落とし)147,868,914円を含む。

(注) 27年度未納額には、口座制の3月調定の後期分(4月引落とし)145,285,979円を含む。

(5) 下水道事業受益者負担金・分担金の収納状況

区分	調定		収納	
	件数(件)	金額(円)	件数(件)	金額(円)
23年度	528	19,704,917	513	19,186,229
24年度	526	21,118,389	487	19,831,400
25年度	570	25,801,837	534	24,470,162
26年度	525	18,590,170	506	17,693,059
27年度	394	13,225,019	387	12,980,313

区分	未納		収納率(%)	
	件数(件)	金額(円)	件数	金額
23年度	15	518,688	97.2	97.4
24年度	39	1,286,989	92.6	93.9
25年度	36	1,331,675	93.7	94.8
26年度	19	897,111	96.4	95.2
27年度	7	244,706	98.2	98.1

7 財務

下水道事業

(1) 損益計算書

(単位:千円)

区分	23年度	24年度	25年度	26年度	27年度
収入	5,706,402	5,733,145	5,658,890	7,180,429	7,245,337
営業収益	4,648,821	4,689,005	4,565,833	4,464,694	4,626,109
下水道使用料	3,747,681	3,774,199	3,564,098	3,663,310	3,885,113
一般会計負担金	893,685	907,137	993,419	793,360	733,512
その他営業収益	7,455	7,669	8,316	8,024	7,485
営業外収益	1,057,581	1,044,140	1,093,057	2,715,712	2,616,640
受取利息	350	306	339	284	310
一般会計補助金	957,812	950,249	934,824	1,023,893	914,902
受託事業収益	74,581	69,682	77,807	78,071	75,834
集落排水事業負担金	-	-	51,961	48,556	43,148
長期前受金戻入	-	-	-	1,545,879	1,560,135
雑収益	24,838	23,904	28,125	19,029	22,312
特別利益	-	-	-	22	2,587
その他特別利益	-	-	-	22	2,587
支出	5,444,097	5,459,639	5,563,024	7,059,610	6,853,594
営業費用	4,154,934	4,227,582	4,331,350	5,795,799	5,748,874
管渠費	367,268	342,942	337,394	302,495	232,849
ポンプ場費	321,360	340,475	357,762	359,069	411,512
処理場費	1,158,090	1,188,313	1,185,816	1,224,228	1,219,124
水質指導費	17,480	17,591	18,083	18,860	17,863
普及促進費	24,202	23,816	26,326	26,601	31,309
業務費	-	-	169,087	170,289	161,182
総係費	257,616	264,105	177,498	248,290	205,889
減価償却費	2,008,523	2,045,283	2,059,384	3,442,003	3,466,762
資産減耗費	394	5,058	-	3,964	2,383
営業外費用	1,285,404	1,228,006	1,229,712	1,170,421	1,104,720
支払利息	1,191,096	1,140,329	1,080,770	1,023,037	960,672
東部処理場受託事業費	57,954	53,628	58,585	56,929	58,605
ポンプ所及び樋門 管理受託事業費	16,627	16,054	19,222	19,161	17,229
集落排水事業費	-	-	52,197	45,107	43,148
雑支出	19,727	17,995	18,937	26,187	25,066
特別損失	3,759	4,051	1,963	93,390	-
過年度損益修正損	3,759	4,051	1,963	25	-
その他特別損失	-	-	-	93,366	-
経常損益	266,065	277,557	97,828	214,187	389,156
当年度純損益	262,306	273,506	95,866	120,818	391,743

(注) 各項目を四捨五入しているため、合計と一致しない場合がある。

(2) 資本的收入及び支出

(単位:千円)

区分	23年度	24年度	25年度	26年度	27年度
収入	3,207,793	3,442,452	3,217,106	2,968,916	2,492,022
企業債	1,869,700	1,962,800	1,892,200	1,832,300	1,796,000
出資金	192,956	149,051	186,442	117,278	59,524
国庫補助金	837,380	1,006,800	876,800	-	-
補助金	-	-	-	995,543	621,257
国庫補助金	-	-	-	752,800	366,240
一般会計補助金	-	-	-	242,743	255,017
負担金	289,151	302,524	247,348	7,247	5,285
分担金	5,078	12,806	10,098	13,303	8,965
貸付金回収金	10,753	7,754	4,111	1,579	877
固定資産売却代金	2,776	717	106	1,666	113
支出	5,552,753	5,746,054	5,538,303	5,246,432	4,774,519
建設改良費	2,205,399	2,410,224	2,272,236	2,059,901	1,604,421
幹線管渠整備費	659,715	947,948	1,195,322	1,194,170	689,837
枝線管渠整備費	156,163	153,729	137,664	173,014	214,196
処理場整備費	507,325	600,487	52,103	47,306	33,628
特定環境保全事業費	882,196	708,060	887,147	645,410	666,760
償還金	3,337,136	3,335,830	3,266,067	3,186,531	3,170,098
貸付金	10,217	-	-	-	-
翌年度繰越財源充当額	0	-	-	-	-
収支差引不足額	△2,344,959	△2,303,603	△2,321,198	△2,277,515	△2,282,498
補填財源					
当年度分消費税及び地方消費税資本的収支調整額	49,812	50,068	52,734	65,654	70,984
減債積立金	191,909	138,194	154,080	266,630	192,430
建設改良積立金	50,000	65,000	55,000	45,000	110,000
損益勘定留保資金	2,008,918	2,050,341	2,059,384	1,900,232	1,909,084
繰越工事資金	44,320	-	-	-	-

(注) 各項目を四捨五入しているため、合計と一致しない場合がある。

(3) 貸借対照表

ア 資産

(単位:千円)

区分	23年度	24年度	25年度	26年度	27年度
固定資産	132,205,592	132,279,383	132,534,721	101,202,010	99,249,930
有形固定資産	132,187,109	132,268,654	132,528,104	101,197,357	99,248,046
土地	5,772,363	5,777,442	5,891,031	5,890,911	5,893,189
建物	5,133,270	5,072,853	5,206,302	3,385,257	3,252,237
構築物	95,199,935	94,672,390	95,305,860	79,209,882	78,144,959
機械及び装置	23,595,899	23,893,570	23,859,713	11,904,692	10,877,193
車両運搬具	10,858	10,593	10,451	2,057	3,349
工具, 器具及び備品	43,962	43,430	42,710	9,295	8,412
建設仮勘定	2,430,824	2,798,376	2,212,036	795,263	1,068,707
投資その他の資産	-	-	-	4,653	1,884
長期貸付金	-	-	-	4,653	1,884
投資	18,483	10,729	6,618	-	-
貸付金	18,483	10,729	6,618	-	-
流動資産	2,090,101	2,648,680	2,444,664	1,572,577	1,827,125
現金・預金	1,924,285	2,403,799	2,281,113	1,292,126	1,552,598
未収金	160,815	239,881	158,546	285,018	280,117
貸倒引当金	-	-	-	△10,729	△10,400
その他流動資産	5,000	5,000	5,005	6,163	4,811
資産合計	134,295,693	134,928,062	134,979,385	102,774,587	101,077,056

(注) 各項目を四捨五入しているため、合計と一致しない場合がある。

イ 負債・資本

(単位:千円)

区分	23年度	24年度	25年度	26年度	27年度
固定負債	3,665,136	4,277,037	4,814,693	43,646,428	42,247,974
企業債	3,665,136	4,277,037	4,814,693	43,577,348	42,152,254
引当金	-	-	-	69,080	95,720
流動負債	939,834	1,428,101	1,337,299	3,756,656	3,944,354
企業債	-	-	-	3,170,098	3,221,094
未払金	934,048	1,423,101	1,208,148	411,998	577,802
前受金	-	-	-	-	48
引当金	-	-	-	51,798	53,090
その他流動負債	5,787	5,000	129,151	122,762	92,320
繰延収益	-	-	-	32,837,909	31,893,423
長期前受金	-	-	-	65,199,478	65,813,738
長期前受金収益化累計額	-	-	-	△32,361,569	△33,920,315
負債合計	4,604,970	5,705,138	6,151,992	80,240,993	78,085,752
資本金	62,864,214	61,231,527	59,715,526	16,545,820	16,605,344
資本金	-	-	-	16,545,820	16,605,344
自己資本金	15,680,776	16,033,020	16,428,542	-	-
借入資本金	47,183,438	45,198,507	43,286,984	-	-
企業債	47,183,438	45,198,507	43,286,984	-	-
剰余金	66,826,509	67,991,397	69,111,867	5,987,774	6,385,960
資本剰余金	65,648,626	66,743,201	67,976,886	3,723,346	3,729,789
国庫補助金	54,748,669	55,476,195	56,311,243	2,023,060	2,023,060
受益者負担金	2,378,042	2,385,281	2,399,815	1,414	1,414
一般会計補助金	-	-	-	192,048	196,213
受贈財産評価額	4,037,984	4,096,993	4,239,290	1,506,825	1,509,102
県補助金	24,578	24,578	24,578	-	-
工事負担金	207,056	208,475	208,475	-	-
一般会計負担金	4,148,480	4,435,648	4,667,798	-	-
受益者分担金	103,741	115,956	125,612	-	-
寄附金	76	76	76	-	-
利益剰余金	1,177,883	1,248,196	1,134,981	2,264,428	2,656,171
減債積立金	558,309	620,115	694,035	427,405	234,976
建設改良積立金	65,000	55,000	45,000	95,000	105,000
当年度未処分利益剰余金	554,574	573,081	395,946	1,742,022	2,316,195
(うち積立金への積立可能額)	-	-	-	(421,765)	(693,508)
資本合計	129,690,723	129,222,924	128,827,393	22,533,594	22,991,304
負債・資本合計	134,295,693	134,928,062	134,979,385	102,774,587	101,077,056

(注) 各項目を四捨五入しているため、合計と一致しない場合がある。

8 経営分析

分析項目	単位	比較					公式	備考		
		24年度	24年度	25年度	26年度	27年度				
業務分析	負荷率	%	77.4	83.7	84.0	78.4	86.7	$\frac{\text{1日平均処理水量}}{\text{1日最大処理水量}} \times 100$	施設が年間を通じて有効に使用されているかをみる。 比率は、100%に近いほど良い。	
	施設利用率	%	59.5	64.0	63.9	59.8	60.5	$\frac{\text{1日平均処理水量}}{\text{1日処理能力}} \times 100$	施設の利用が有効かつ適切に行われているかをみる。 比率は、100%に近いほど良い。	
	最大稼働率	%	77.0	76.5	76.1	76.2	69.8	$\frac{\text{1日最大処理水量}}{\text{1日処理能力}} \times 100$	施設の利用及び投資の適正化をみる。	
	管渠使用効率	m ³ /m	22.8	22.2	22.1	20.5	20.6	$\frac{\text{年間総処理水量}}{\text{管渠延長}}$	管渠1m当たりの有効利用をみる。 数値は大きいほど良い。	
	固定資産使用効率	m ³ /万円	2.0	2.0	2.0	2.4	2.5	$\frac{\text{年間総処理水量}}{\text{有形固定資産}} \times 10,000$	固定資産1万円当たりの処理水量の使用効率をみる。 数値は大きいほど良い。	
	職員一人当たり	営業収益	千円	113,386	114,366	106,182	106,302	105,139	$\frac{\text{営業収益}-\text{受託工事収益}}{\text{損益勘定所属職員数}} \times \frac{1}{1,000}$	職員一人当たりの売上高をみる。 数値は大きいほど良い。
		水洗便所設置済人口	人	4,746	4,729	4,488	4,624	4,401	$\frac{\text{水洗便所設置済人口}}{\text{損益勘定所属職員数}}$	職員数が適正であるかどうかをみる。 数値は大きいほど良い。
		有収水量	m ³	510,983	511,487	469,278	472,836	447,426	$\frac{\text{有収水量}}{\text{損益勘定所属職員数}}$	労働生産性(職員一人当たりの生産量)をみる。 数値は大きいほど良い。
	有収水量1m ³ 当たり	総収益	円	227.40	228.23	226.29	296.51	304.99	$\frac{\text{総収益}}{\text{有収水量}}$	
		使用料単価	円	178.88	179.97	176.62	184.46	197.35	$\frac{\text{使用料収益}}{\text{有収水量}}$	1m ³ 当たりの使用料収益
総費用		円	214.88	215.19	221.54	290.43	285.09	$\frac{\text{総費用}}{\text{有収水量}}$		
処理原価		円	214.88	215.19	221.54	290.43	285.09	$\frac{\text{経常費用}}{\text{有収水量}}$	1m ³ 当たりの処理原価	
構成比率	固定資産構成比率	%	98.4	98.0	98.2	98.5	98.2	$\frac{\text{固定資産}}{\text{固定資産}+\text{流動資産}+\text{繰延資産}} \times 100$	事業の財産構成の適正化をみる。 比率は小さいほど良い。	
	固定負債構成比率	%	37.9	36.7	35.7	42.5	41.8	$\frac{\text{固定負債}}{\text{負債資本合計}} \times 100$	事業の負債構成の適正化をみる。 比率は小さいほど良い。	
	自己資本構成比率	%	61.4	62.3	63.4	53.9	54.3	$\frac{\text{資本金}+\text{剰余金}+\text{繰延収益}}{\text{負債資本合計}} \times 100$	資本中の自己資本の割合をみる。 比率は大きいほど良い。 (自己資本=資本金+剰余金+繰延収益)	
財務比率	固定比率	%	160.2	157.4	154.9	182.8	180.8	$\frac{\text{固定資産}}{\text{資本金}+\text{剰余金}+\text{繰延収益}} \times 100$	固定資産が自己資本によって賄われるべきであるとする企業財政上の原則から100%以下が望ましい。	
	流動比率	%	223.2	185.8	201.9	43.3	46.3	$\frac{\text{流動資産}}{\text{流動負債}} \times 100$	短期債務に対して、どれだけの支払能力があるかを示す。 高いほど良い。	
	酸性試験比率	%	223.2	185.8	201.9	43.1	46.2	$\frac{\text{現金預金}+(\text{未収金}-\text{貸倒引当金})}{\text{流動負債}} \times 100$	短期債務に対して、換金性の低いものを除いて、どれだけの支払能力があるかを示す。高いほど良い。	
	現金比率	%	206.0	168.9	188.8	35.6	39.4	$\frac{\text{現金預金}}{\text{流動負債}} \times 100$	即時支払能力をみる。 20%以上が理想比率とされている。	
回転率	自己資本回転率	回	0.1	0.1	0.1	0.1	0.1	$\frac{\text{営業収益}-\text{受託工事収益}}{(\text{期首自己資本}+\text{期末自己資本}) \times 1/2}$	自己資本の活動能力を示す。 高いほど良い。	
	固定資産回転率	回	0.0	0.0	0.0	0.0	0.0	$\frac{\text{営業収益}-\text{受託工事収益}}{(\text{期首固定資産}+\text{期末固定資産}) \times 1/2}$	固定資産の利用度(固定資産への投資の度合い)を示す。 高いほど良い。	
	流動資産回転率	回	2.3	2.0	1.8	2.2	2.7	$\frac{\text{営業収益}-\text{受託工事収益}}{(\text{期首流動資産}+\text{期末流動資産}) \times 1/2}$	流動資産の使用利用度を示す。 高いほど良い。	
	減価償却率	%	1.6	1.6	1.6	3.5	3.6	$\frac{\text{当年度減価償却額}}{\text{償却資産}+\text{当年度減価償却額}} \times 100$	減価償却費の割合をみる。	
	未収金回転率	回	28.6	23.4	22.9	20.1	16.4	$\frac{\text{営業収益}-\text{受託工事収益}}{(\text{期首未収金}+\text{期末未収金}) \times 1/2}$	未収金の回収の程度を示す。 数値が大きいほど未収金の回収速度が良好である。	

分析項目	単位	比較					公式	備考	
		23年度	24年度	25年度	26年度	27年度			
収益率	総資本利益率	%	0.2	0.2	0.1	0.1	0.4	$\frac{\text{当年度純利益}}{(\text{期首総資本} + \text{期末総資本}) \times 1/2} \times 100$	企業の収益性を判断するもので、高いほど企業成績が良好である。
	総収支比率	%	104.8	105.0	101.7	101.7	105.7	$\frac{\text{総収益}}{\text{総費用}} \times 100$	経営収支状態を示し、100%未満の場合は赤字を表わす。
	経常収支比率	%	104.9	105.1	101.8	103.1	105.7	$\frac{\text{総収益} - \text{特別利益}}{\text{総費用} - \text{特別損失}} \times 100$	特別損益を除いた経営収支状態を示し、100%以上の場合は経常利益が発生していることを表す。
	営業収支比率	%	104.9	110.9	105.4	77.0	80.5	$\frac{\text{営業収益} - \text{受託工事収益}}{\text{営業費用} - \text{受託工事費用}} \times 100$	業務活動の能率を示すもので、これによって経営活動の成否が判定される。
その他	利子負担率	%	2.3	2.3	2.2	2.2	2.1	$\frac{\text{支払利息} + \text{企業債取扱諸費}}{\text{企業債} \cdot \text{長期借入金}(\text{建設改良の財源}) + \text{企業債} \cdot \text{長期借入金}(\text{その他}) + \text{一時借入金}} \times 100$	負債に対する支払利息の負担の割合を示す。
	企業債償還元金対減価償却額比率	%	161.5	156.8	150.7	87.1	154.8	$\frac{\text{建設改良のための企業債償還元金}}{\text{当年度減価償却額} - \text{長期前受金戻入}} \times 100$	固定資産に対する投資額は、減価償却を通じて回収されるものであり、その回収能力を示す。低いほど良い。
	企業債償還元金対料金収入比率	%	86.6	85.0	87.1	81.8	76.0	$\frac{\text{建設改良のための企業債償還元金}}{\text{使用料収入}} \times 100$	企業債償還能力を示す。下水道事業は企業債への依存度が高いので、この比率が高くなる。低いほど良い。
	支払利息対料金収入比率	%	31.8	30.2	30.3	27.9	24.7	$\frac{\text{支払利息} + \text{企業債取扱諸費}}{\text{使用料収入}} \times 100$	
	職員給与費対料金収入比率	%	9.0	9.3	11.7	13.2	10.7	$\frac{\text{職員給与費}}{\text{使用料収入}} \times 100$	

9 使用料, 受益者負担金等

(1) 下水道使用料表

(平成26年10月1日 改定)

区域	用途	基本使用料 (1世帯又は 1事業所1月 につき)	従量使用料(1m ³ につき)						
			1	11	21	31	51	101	501
			m ³ s 10 m ³	m ³ s 20 m ³	m ³ s 30 m ³	m ³ s 50 m ³	m ³ s 100 m ³	m ³ s 500 m ³	m ³ 以上
市の 区域 内	一般用	1,155.60 円	16.20 円	216.00 円	237.60 円	280.80 円	313.20 円	334.80 円	356.40 円
	一般公衆浴場用	-	101.52 円						
市の 区域 外	一般用	1,733.40 円	23.76 円	324.00 円	356.40 円	421.20 円	469.80 円	502.20 円	534.60 円

総額(税込み)表示。上記の表により算出した料金の合計額に1円未満の端数が生じたときは、その端数金額を切り捨てる。

(2) 井戸水利用者について

井戸水のみを使用し、又は井戸水と水道水を併用して下水道を利用する場合については、世帯の人数と使用用途により個別に排除汚水量を認定しています。

- ★ 井戸水のみ使用の場合
1世帯の2か月の排除汚水量
一人目 16m³
二人目以降一人増すごとに 12m³を加算
- ★ 井戸水を水道水と併用の場合
水道水の使用水量に、用途ごとに井戸水のみの1/2の水量を加算

井戸水利用者に対する水量認定表

(m³/2か月)

用途	1人	2人	3人	4人	5人	6人	7人	8人	9人	10人
洗濯	5	8	12	15	18	21	24	27	30	33
便所	3	6	8	11	14	17	20	23	26	29
台所	3	6	8	10	12	14	16	18	20	22
風呂	4	6	8	10	12	14	16	18	20	22
洗面手洗	1	2	4	6	8	10	12	14	16	18
合計	16	28	40	52	64	76	88	100	112	124

1用途を上水・井戸水併用の場合は、井戸水を2分の1に減量する(各用途の合計水量に1立方メートル未満の端数が生じた場合は、その端数を切り上げるものとする。)

(3) 下水道事業受益者負担金・分担金

制度の概要

下水道施設は、道路や公園のように市民の誰もが利用できるものではなく、下水道が整備された区域の人しか利用できません。この下水道を皆さんから頂く税金だけで作ったのでは、整備されていない区域に住んでいる方々との不公平が生じます。

そこで、下水道の整備により、生活環境が改善されたり、土地の利用価値が増加するなどの利益を受ける人に、下水道の建設費の一部を、受益者負担金・分担金として、一度限り負担していただいています。

- ★ 根拠法令 都市計画法第75条, 地方自治法第224条,
呉市下水道事業の受益者に係る負担金及び分担金に関する条例
- ★ 条例制定年月日 昭和49年3月19日
- ★ 受益者 排水区域内の土地所有者又は権利者
- ★ 負担金額 土地の面積1m²当たり110円を乗じて得た額
- ★ 賦課方法 毎年度当初, 賦課対象区域(既に処理開始されている区域又は当該年度内に事業を予定している区域)として告示し, 区域内の土地について賦課
一括又は2~3回払い(年1回払いで最長3年)
- ★ 分割徴収年限 公共用又は公用に供されている土地, 生活扶助を受けている人が使用している土地, 社会福祉施設, 私道, 急傾斜地等で一定の条件を満たす場合
- ★ 減免措置 地目が田・畑・山林等で現況も田・畑・山林等として利用している場合又は土地の現況により下水道の利用が当面困難な土地の場合

10 普及促進対策

(1) 水洗便所等改造資金利子補給制度

ア 制度の概要

既存の住宅における水洗便所の普及と排水設備の整備の促進を目的に、平成24年4月1日から、既存のくみ取り便所を水洗便所に改造するなどの排水設備工事に必要な資金について、金融機関による無利子の融資制度を創設しました。融資を実施した金融機関に対して、呉市上下水道局が利子相当額を補給します。

★ 利子補給を受ける資格

- (ア) 建物の所有者又はその同意を得た占有者(個人に限る。)
- (イ) 取扱金融機関の融資条件に適合する者
- (ウ) 市税, 下水道事業受益者負担金, 下水道事業受益者分担金, 集落排水事業受益者分担金, 下水道使用料, 集落排水処理施設使用料及び水道料金を滞納していない者
- (エ) 呉市暴力団排除条例第2条第2号及び第3号に規定する者でない者

★ 融資限度額

- (ア) くみ取り便所を水洗便所に改造する工事
 - ➡最高60万円
 - (ただし、水洗便所が2個以上ある場合は、最高90万円)
- (イ) 浄化槽を廃止する工事
 - ➡最高35万円
- (ウ) 排水ポンプ設置のための工事
 - ➡最高30万円

★ 償還条件

- (ア) 融資を受けた金融機関に償還します。
- (イ) 融資を受けた日の翌月から5年以内の、毎月の元金均等償還です。
- (ウ) 償還期日までは、無利子です。

★ 取扱金融機関

広島銀行, もみじ銀行, 呉信用金庫, 呉農業協同組合, 芸南農業協同組合, 広島ゆたか農業協同組合の呉市内の店舗(呉信用金庫以外は出張所を除く。)

イ 貸付制度・利子補給制度の推移

【貸付制度】

施行年月日	貸付限度額(円)	償還金額(円/月)	償還回数(回)	備 考	
昭和44. 4. 1	70,000	1,500	47	くみ取り便所改造資金	
48. 4. 1	100,000	2,000	50	くみ取り便所改造資金改正	
	150,000	3,000	50		
51.10. 1	180,000	4,000	45	〃	
53. 4.10	200,000	5,000	40	〃	
56. 4. 1	220,000	5,000	44	〃	
58. 4. 1	250,000	7,000	36	くみ取り便所改造資金改正 排水ポンプ設置資金新設	
59. 4. 1	250,000	7,000	36	し尿浄化槽廃止資金新設	
62.10. 1	80,000	7,000	12	共同住宅し尿浄化槽廃止資金新設	
平成元. 4. 1	320,000	25万円以下 25万円超	7,000 9,000	36 36	くみ取り便所改造資金改正
	改造 250,000				
	便所内装 70,000				
4. 4. 1	360,000	25万円以下 25万円超	7,000 10,000	36 36	〃
	改造 290,000				
	便所内装 70,000				
8. 4. 1	360,000	25万円以下 25万円超	7,000 10,000	36 36	(改造, 便所内装の区分を廃止)
10. 4. 1	450,000	36万円以下 36万円超	10,000 13,000	36 35	くみ取り便所改造資金改正 し尿浄化槽廃止資金改正 排水ポンプ設置資金改正 共同住宅し尿浄化槽廃止資金改正
	350,000				
	300,000				
	100,000				
21. 7. 1	変更なし	変更なし	変更なし	変更なし	集落排水事業への適用開始
24. 3.31					貸付制度廃止

【利子補給制度】

施行年月日	貸付限度額(円)	償 還 条 件	取扱金融機関	備 考
平成24.4.1	便所改造 600,000	融資を受けた日の翌 月からの元金均等償 還	広島銀行 もみじ銀行 呉信用金庫 呉農業協同組合 芸南農業協同組合 広島ゆたか農業協同組合	利子補給制度新設
	又は 900,000			
	浄化槽廃止 350,000			
	ポンプ設置 300,000			

ウ 貸付状況

(単位:千円)

年度	くみ取り便所改造資金		し尿浄化槽廃止資金		排水ポンプ設置資金		合計	
	件数	貸付金額	件数	貸付金額	件数	貸付金額	件数	貸付金額
14	176	74,979	33	10,550	2	600	211	86,129
15	126	54,298	16	4,850	2	600	144	59,748
16	77	31,480	15	4,540	4	1,200	96	37,220
17	59	24,973	11	3,467	1	300	71	28,740
18	39	16,745	7	2,235	1	189	47	19,169
19	31	13,519	3	1,050	1	300	35	14,869
20	21	9,432	8	2,776	2	448	31	12,656
21	23	9,801	7	2,046	0	0	30	11,847
22	19	7,887	3	1,050	0	0	22	8,937
23	20	8,910	4	1,307	0	0	24	10,217

エ 利子補給実施件数

(単位:件)

年度	くみ取り便所改造資金	し尿浄化槽廃止資金	排水ポンプ設置資金	合計
24	5	4	0	9
25	6	6	0	12
26	3	6	0	9
27	14	4	1	19

(2) 呉市私道内下水道管布設制度

呉市私道内下水道管布設取扱要綱に基づき、昭和50年7月から、5戸(5世帯)以上が利用する私道について、公費による下水道管布設を行っています。

また、平成4年11月に同要綱の適用基準を作成し、地目が公衆用道路である場合及び道路位置指定を受けている場合についても、公費で対応することとしています。

私道内における下水道管布設状況

年度	施工件数
昭和52年度	43
昭和53年度	66
昭和54年度	77
昭和55年度	34
昭和56年度	49
昭和57年度	46
昭和58年度	26
昭和59年度	31
昭和60年度	22
昭和61年度	32
昭和62年度	42
昭和63年度	37
平成元年度	28
平成2年度	36
平成3年度	41
平成4年度	47
平成5年度	58
平成6年度	40
平成7年度	30
平成8年度	27
平成9年度	40
平成10年度	32
平成11年度	23
平成12年度	13
平成13年度	17
平成14年度	13
平成15年度	14
平成16年度	8
平成17年度	3
平成18年度	3
平成19年度	9
平成20年度	4
平成21年度	6
平成22年度	6
平成23年度	4
平成24年度	6
平成25年度	1
平成26年度	1
平成27年度	8
累計	1,023

第4章 集落排水事業

(1) 整備状況

ア 農業集落排水事業

(7) 供用開始地区：下蒲刈町下島地区，下蒲刈町三之瀬地区，安浦町野路西地区，豊浜町大浜地区，豊浜町立花地区，豊町沖友地区，豊町久比地区，蒲刈町向地区

地区名	事業期間	計画人口	事業費	供用開始
下島	平成 3 年度～平成 11 年度	1,530 人	1,588,280 千円	平成 11 年 11 月
三之瀬	平成 6 年度～平成 14 年度	2,490 人	1,152,245 千円	平成 14 年 4 月
野路西	平成 9 年度～平成 13 年度	360 人	650,000 千円	平成 14 年 2 月
大浜	平成 8 年度～平成 13 年度	400 人	620,810 千円	平成 13 年 7 月
立花	平成 6 年度～平成 8 年度	130 人	255,980 千円	平成 9 年 1 月
沖友	平成 11 年度～平成 15 年度	360 人	600,000 千円	平成 15 年 10 月
久比	平成 16 年度～平成 22 年度	820 人	1,389,315 千円	平成 21 年 7 月
向	平成 16 年度～平成 22 年度	1,230 人	1,142,092 千円	平成 22 年 4 月

イ 漁業集落排水事業

(7) 供用開始地区：下蒲刈町大地蔵地区，倉橋町鹿老渡地区，豊浜町豊島地区

(i) 現在整備地区：音戸町田原地区

地区名	事業期間	計画人口	事業費	供用開始
大地蔵	平成 4 年度～平成 14 年度	1,080 人	981,998 千円	平成 14 年 4 月
鹿老渡	平成 6 年度～平成 11 年度	260 人	620,000 千円	平成 12 年 4 月
豊島	平成 15 年度～平成 26 年度	1,790 人	1,774,602 千円	平成 25 年 5 月
田原	平成 18 年度～平成 35 年度 (平成22～27年度は事業休止)	770 人	1,368,753 千円	平成34年4月(一部) 平成36年4月(全域)

ウ 整備状況図(平成28年3月31日現在)

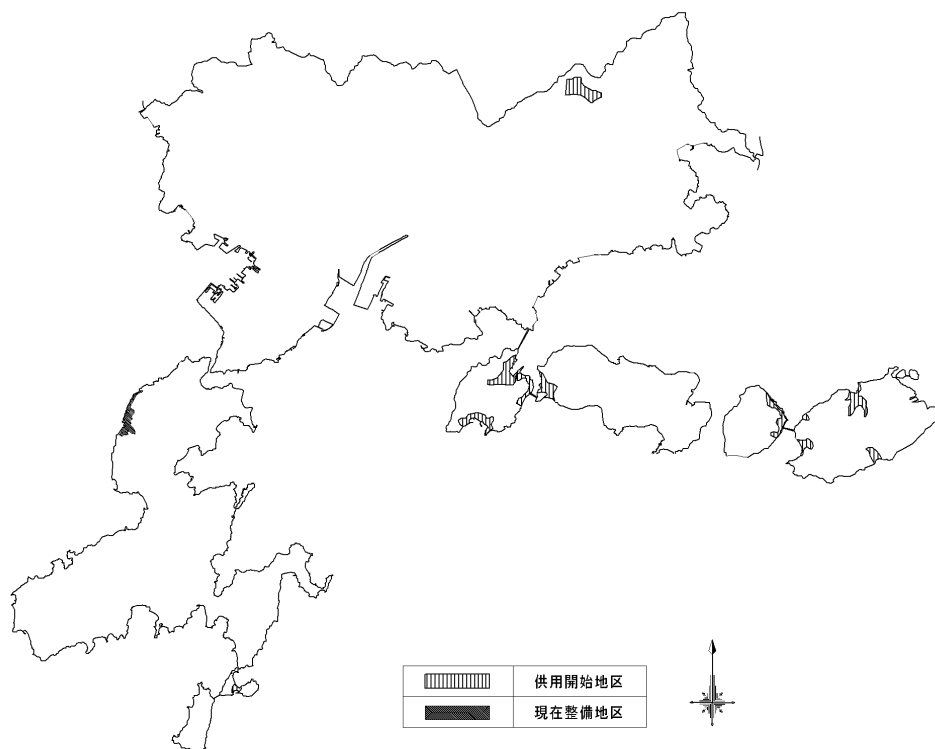

(2) 処理施設の状況

ア 農業集落排水事業

(平成28年3月31日現在)

地区名	処理区域			加入戸数(戸)	接続戸数(戸)	接続率(%)
	面積(ha)	戸数(戸)	人口(人)			
下島	14.7	346	655	337	271	78.3
三之瀬	6.3	234	411	266	203	86.8
野路西	3.5	88	173	86	69	78.4
大浜	4.9	124	51	130	92	74.2
立花	2.6	37	200	52	36	97.3
沖友	5.1	104	204	104	92	88.5
久比	17.0	279	490	168	162	58.1
向	15.9	386	737	245	251	65.0
計	70.0	1,598	2,921	1,388	1,176	73.6

(注)加入戸数は、旧町の制度において分担金を納付済の戸数であり、空き家を含む。

イ 漁業集落排水事業

(平成28年3月31日現在)

地区名	処理区域			加入戸数(戸)	接続戸数(戸)	接続率(%)
	面積(ha)	戸数(戸)	人口(人)			
大地蔵	16.0	228	452	190	130	57.0
鹿老渡	5.5	75	134	118	69	92.0
豊島	36.6	807	1,242	353	324	40.1
計	58.1	1,110	1,828	661	523	47.1

(注)加入戸数は、旧町の制度において分担金を納付済の戸数であり、空き家を含む。

(3) 処理場

ア 農業集落排水処理施設

地区名	所在地	型式	計画戸数(戸)	人槽	処理能力	延べ面積(m ²)
下島	下蒲刈町下島字町新開1717番地	回分式	433	1,530	414m ³ /日	516.49
三之瀬	下蒲刈町下島字住吉谷3079番地	回分式	367	2,490	673m ³ /日	428.14
野路西	安浦町大字下垣内字才之原379番地	接触ばっき	90	360	97m ³ /日	91.68
大浜	豊浜町大字大浜字水尻1159番地の2	接触ばっき	147	400	108m ³ /日	126.65
立花	豊浜町大字大浜字南立花305番地の4	接触ばっき	53	130	35m ³ /日	35.12
沖友	豊町沖友字管足360番地の6	接触ばっき	143	360	97m ³ /日	134.01
久比	豊町久比字新開2437番地の12	間欠ばっき	377	820	222m ³ /日	397.86
向	蒲刈町向字西脇987番地の5	間欠ばっき	442	1,230	333m ³ /日	350.91

イ 漁業集落排水処理施設

地区名	所在地	型式	計画戸数(戸)	人槽	処理能力	延べ面積(m ²)
大地蔵	下蒲刈町下島字田之尻3562番地1	回分式	229	1,080	292m ³ /日	281.44
鹿老渡	倉橋町字住吉山16542番地の4	接触ばっき	130	260	110m ³ /日	257.19
豊島	豊浜町大字豊島字外ノ浦2004番地の5	間欠ばっき	864	1,790	483m ³ /日	372.47

ウ 中水施設

中水とは、汚水処理施設において2次処理した処理水の一部を更に高度処理した(オゾン処理等。 ※3次処理としない)もので、営農用等の用水として再利用しています。

地区名	貯水槽(t)	使用開始	利用方法
下島	200	平成11年11月	取水口(施設手前及び農道)まで直接用水を取りに行つて利用
三之瀬	42	平成14年4月	施設まで直接用水を取りに行つて利用
大浜	34	平成13年7月	施設まで直接用水を取りに行つて利用
立花	22	平成9年1月	施設まで直接用水を取りに行つて利用
大地蔵	20	平成16年3月	施設まで直接用水を取りに行つて利用
向	33	平成22年4月	施設まで直接用水を取りに行つて利用

(4) 財政状況

集落排水事業

(単位:千円)

区分	23年度	24年度	25年度	26年度	27年度
歳入	391,306	534,992	339,892	317,868	316,032
事業収入	44,114	44,522	51,127	55,181	56,991
農業集落排水分担金	7,399	5,720	2,080	1,120	1,120
漁業集落排水分担金	320	160	8,140	8,160	5,260
農業集落排水使用料	29,783	32,087	33,685	35,309	37,352
漁業集落排水使用料	6,610	6,553	7,220	10,590	13,255
その他	2	2	2	2	4
県支出金	79,800	134,160	21,261	-	-
農業集落排水施設建設費補助金	-	-	-	-	-
漁業集落排水施設建設費補助金	67,830	114,036	18,072	-	-
農業集落排水事業関連債償還基金交付金	-	-	-	-	-
漁業集落排水事業関連債償還基金交付金	11,970	20,124	3,189	-	-
財産収入	2	1	1	-	-
繰入金	190,787	224,231	224,398	224,773	221,941
一般会計繰入金	175,485	210,730	202,614	224,773	221,941
集落排水事業関連債償還基金	15,302	13,501	21,784	-	-
繰越金	-	30	128	100	-
諸収入	5,903	3,148	5,277	514	-
市債	70,700	128,900	37,700	37,300	37,100
歳出	391,276	534,864	339,792	317,868	316,032
人件費	57,414	58,541	51,987	48,586	43,174
一般管理費	2,565	1,749	3,907	3,856	4,385
公課費	-	-	-	-	2,611
農業集落排水施設管理運営費	56,722	63,508	58,116	64,934	69,783
農業集落排水施設管理運営事業	49,637	55,348	52,181	55,543	55,316
農業集落排水施設維持補修事業	7,085	8,160	5,935	9,391	14,467
漁業集落排水施設管理運営費	13,649	15,296	20,123	19,981	22,418
漁業集落排水施設管理運営事業	13,119	13,140	18,233	19,615	21,300
漁業集落排水施設維持補修事業	530	2,156	1,890	366	1,118
普及促進資金貸付費	21	-	-	-	-
普及促進助成費	-	18	154	208	193
排水施設整備費	-	-	-	-	-
基金管理費	11,972	20,124	3,190	-	-
集落排水事業関連債償還基金積立金	11,972	20,124	3,190	-	-
農業集落排水施設建設費	-	-	-	-	-
漁業集落排水施設建設費	138,543	243,276	55,784	12,579	-
市債元金	46,817	68,775	82,882	105,495	113,250
市債利子	63,573	63,577	63,649	62,229	60,218

(5) 集落排水処理施設使用料

使用料における排除汚水量による算定方法及び井戸水使用者の認定方法の内容は、いずれも下水道使用料と同じです。

(6) 集落排水事業受益者分担金

建物ごとに最終ます1個につき16万円で、排水設備の新設の確認時に分担金として納付していただきます。

ただし、確認申請の日が、供用を開始した日から3年を経過しない日である場合には、当該分担金の額を減額し、6万円としています。

(7) 水洗便所等改造資金利子補給制度

平成24年4月1日から、既存のくみ取り便所を水洗便所に改造するなどして集落排水処理施設に接続する工事に必要な資金について、金融機関による無利子の融資制度を創設しました。利子補給を受ける資格や融資限度額等は、下水道の場合と同様です。

資 料

1 組織図

(平成28年3月31日現在)

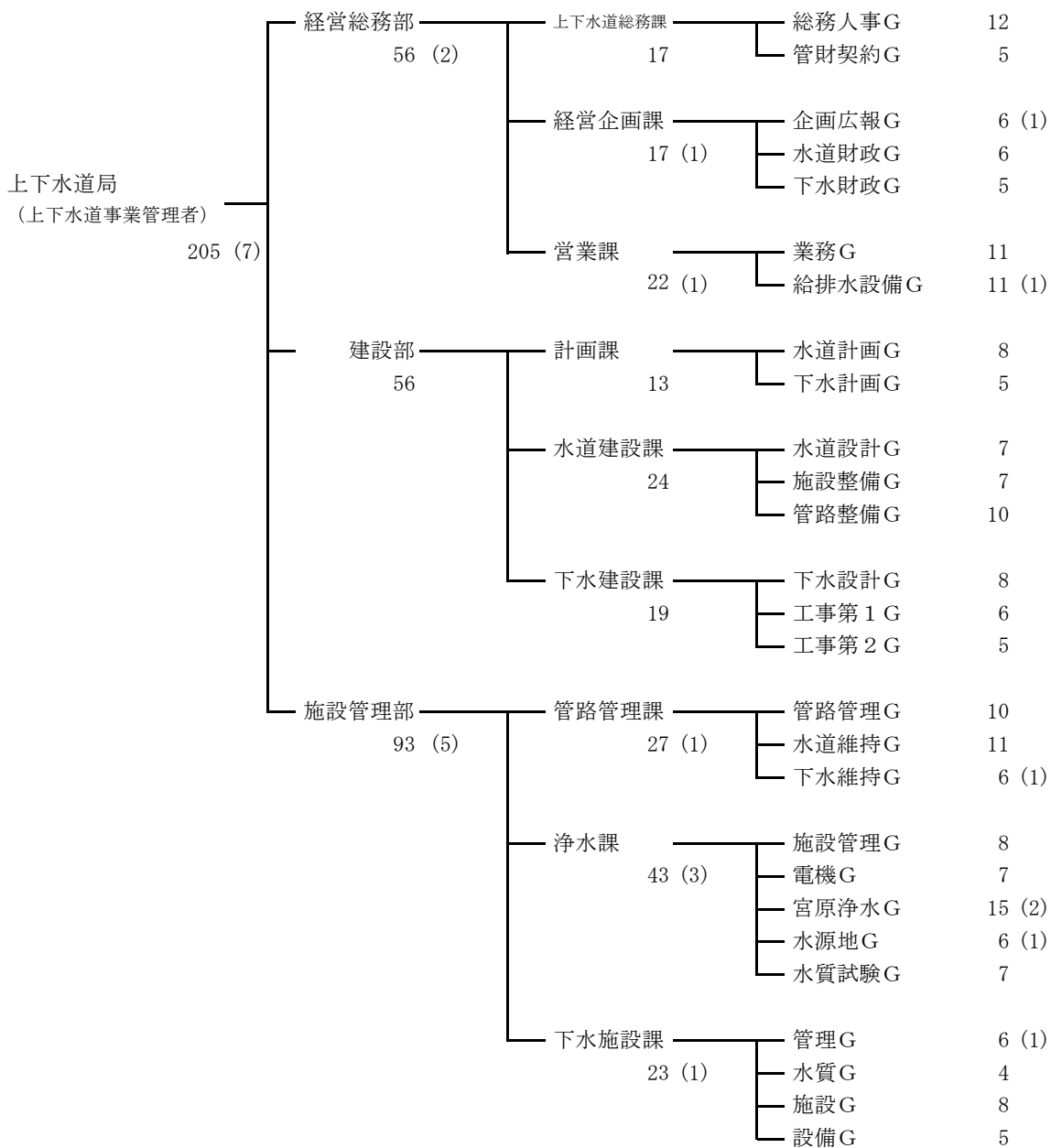

事務系職員	72人 (2人)
技術系職員	133人 (5人)
合計	205人 (7人)

- (注) 1 管理者を除く。
 2 集落排水事業に従事している職員6人を含む。
 3 ()内は、再任用職員で外数

2 沿革

(1) 水道事業

呉市は広島県の西南部に位置し、北に山を負い、南は瀬戸内海に面して比較的温暖な気候に恵まれた都市である。

<呉鎮守府水道>

呉市発展の歴史は、軍港指定に始まる。

明治の中頃までは半農半漁の四つの村落に過ぎなかったが、明治 19 年この地に呉海軍鎮守府が開庁されることが決定し、海軍による水道の建設が明治 21 年に着手され、明治 23 年に呉工廠等旧海軍施設に給水したのが旧海軍水道の始まりである。

近代水道としては横浜市、函館市に次いで全国で 3 番目に古い歴史を誇っているが、海軍専用の水道であったため水道史には記されていない。

<市営水道>

呉市の水道は、大正 7 年 4 月に旧海軍水道からの余水分与を水源として市民給水を開始した。

創設後は、市勢の発展により数次の拡張を行うほか、「旧軍港市転換法」により譲与された旧海軍施設と既存施設の一元化を図った。また、その後は、広島県下一の流量を誇る太田川に水源を求め、広島県との共同事業等により用水を確保し、増大する水需要に対応してきた。

平成 15 年から平成 17 年にかけての旧下蒲刈町、旧川尻町、旧音戸町、旧倉橋町、旧蒲刈町、旧安浦町、旧豊浜町及び旧豊町の編入合併により、各水道事業及び簡易水道事業の全部を引き継ぎ、給水区域が大幅に広がった。

平成 24 年度末、市民給水の開始時から稼動してきた平原浄水場を廃止し、基幹浄水場である宮原浄水場に機能統合した。平成 25 年 4 月から宮原浄水場新浄・配水施設により給水を開始しており、引き続き水道施設整備事業を推進している。

平成 25 年 4 月、市民サービスの向上、組織・運営の効率化、危機管理体制の強化を基本理念として上下水道の組織統合を実施した。この組織統合を契機として、平成 26 年 1 月に「呉市上下水道ビジョン（計画期間：10 年間）」を、このビジョンの具体的な実施計画である「呉市上下水道ビジョン前期経営計画（計画期間：5 か年）」を平成 26 年 3 月に策定し、安全で安心な上下水道サービスの安定的な提供を目指している。

なお、平成 27 年度末の上水道の普及率は、99.2%である。

創 設 期

呉市の平坦部は、沼沢地を埋め立てた土地のため、井戸の水質は極めて悪く、悪疫の流行に悩まされていたことから、明治 35 年の市制施行時には既に水道布設を要望する声があがっていた。しかし、市内を流れる二河川は既に海軍が利水をしており、水源の手当てが困難であった。

このため、水源は、海軍が新たに築造を計画している本庄水源地からの余水の分与に依存することとし、明治 44 年 7 月呉鎮守府司令長官宛てに請願書を提出した。

呉市の上水道布設に関しては、軍港都「呉市」の衛生状態は直ちに海軍の士気にも影響するとして、海軍当局も深い理解を示し、大正元年 9 月に起工した本庄水源地の余水を呉市に分水することについて、

大正2年3月に呉鎮守府司令長官からの承諾の回答があった。

上記回答により、大正2年8月、海軍の余水を二河の滝左岸で受水し、これを平原町に新設する浄水場に導水し、処理した後、市民に給水するという「呉市水道布設計画案」を市議会において可決した。

大正4年7月12日、平原浄水場用地において地鎮祭を挙行し、呉市水道布設工事を起工した。

この工事は、折からの欧州動乱の影響を受けて資材不足に悩まされたものの、関係者の努力によって、約2年8か月後にはほぼ竣工し、大正7年4月1日から市民給水を開始した。

第1期拡張工事（昭和3年～昭和4年）

海軍施設の拡張による戸数・人口の増加で、住宅が山の手へ伸びたため、井水や谷水を利用していた同地区の用水が欠乏し始めたこと、また、同地区の水質不良もあって、この地区への水道布設の必要が高まってきた。

このため、昭和3年4月から第1期拡張工事に着手し、翌昭和4年3月に竣工した。

1日15,000 m³の給水能力を16,700 m³に増強したこの工事で、宮原の高地区への給水が始まった。

第2期拡張工事（昭和13年～昭和18年）

<三永水源地の築造>

呉軍港の増強による市勢の発展は、年を追うごとに盛んとなり、加えて、第1期拡張工事中の昭和3年には、吉浦・警固屋・阿賀3町を合併したことによる市域の拡大、さらに、幾度かの干ばつで毎年のように深刻な水不足を経験した。

このため、新たに水源地を築造することとし、昭和13年11月に着工した。

爾来、年有余、戦時下の物資不足・人手不足という悪条件にもかかわらず、昭和18年2月6日には、26km離れた平原浄水場への通水式を挙行した。

264万m³の貯水量を有する水源地や長距離の導水路突貫工事によって、短時日のうちにスムーズに完成させたのは、当時の軍都「呉市」への給水が急務であったことがうかがわれる。

なお、第2期拡張工事は、昭和18年3月末日をもって竣工した。

第3期以降の拡張工事

<呉鎮守府水道（旧海軍水道）の活用>

戦後の連合軍への給水は、旧海軍水道施設の一時使用許可によってその任を果たすことができたが、これらの水道施設を昭和25年6月公布の旧軍港市転換法に基づき、昭和29年12月までに国からの譲与によって呉市が引き継ぐこととなった。

昭和22年から始まった工業用水道施設工事を含む上水道整備事業に続いて行った第3期拡張工事は、市有水道と旧海軍水道の一元化を図ったもので、主として旧海軍水道の施設であった戸坂水源地、宮原浄水場と市有水道の平原浄水場の拡充・整備を行ったほか、昭和37年には工業用水道施設も完成をみている。

続く第4期拡張工事では、県営太田川東部工業用水道との共同施設を建設して水源を確保し、主として平原・石内両浄水場の拡充・整備や焼山浄水場の新設工事等を施行した。

さらに、第5期拡張工事では、安芸灘地域水道用水供給事業（現・広島水道用水供給事業）との共同事業で、導・浄・送・配水施設を築造し、これを水源として宮原浄水場の拡充・整備、本庄浄水場の新設工事、さらには、市内陸部の郷原及び昭和一部地区等の水道施設工事を施行して未給水地区の解消を図った。

第6期拡張事業（昭和58年～平成20年）

広島水道用水供給事業からの浄水受水（14,200 m³）を水源に、給水サービスの質的向上、安定給水の確保及び市民皆水道を目標として事業を開始した。

この事業の進捗中に、老朽化の著しい戸坂送水管の事故多発を受け、広島県の太田川東部工業用水事業の導水管を使用することにより、戸坂取水場の水を送水するめどがたったため、昭和61年10月に戸坂浄水場を廃止し、次いで、昭和63年3月には隧道配水池竣工に伴い焼山浄水場を廃止するなどし、既存の6浄水場を4浄水場に統合し、漸次施設の合理化を図った。

また、平成9年3月には、より良質な水の安定供給を目指して施行した石内水系の宮原水系への切工事の完了に伴い、石内浄水場を休止した。さらに、平成15年9月に、昭和・郷原地区の水需要予測の見直しを行った結果、本庄浄水場を休止することとした。

水道施設整備事業（平成20年3月～）

大正7年の創設時から稼働している平原浄水場（38,100 m³/日）の老朽化等により、宮原浄水場にその浄水機能を移転するとともに、宮原浄水場全体を耐震化施設として築造（82,000 m³/日）し、災害、事故等に強い供給体制を構築するため事業を開始した。

なお、計画給水人口は240,000人、計画給水能力は105,600 m³としている。

(2) 簡易水道事業

下蒲刈簡易水道事業

旧下蒲刈町は、三つの簡易水道から始まった。

三之瀬簡易水道事業は、昭和 39 年 5 月 12 日に認可を受け、昭和 40 年 4 月 1 日に給水を開始した。次に、下島簡易水道事業は、昭和 40 年 7 月 20 日に認可を受け、昭和 41 年 4 月 1 日に給水を開始した。最後に、大地蔵簡易水道事業は、昭和 42 年 8 月 10 日に認可を受け、昭和 43 年 6 月 1 日より給水を開始した。

町では、昭和 39 年から 43 年にかけて町民皆水道を完成させたが、水不足や農薬等による水源汚染等に悩まされていた。その折、昭和 48 年に広島県安芸灘地域水道用水供給事業より分水を受けることとなった。そのため、下島簡易水道事業と大地蔵簡易水道事業を廃止して、三之瀬簡易水道事業に統合した。

昭和 60 年、大地蔵地区の給水区域外に県営海岸環境整備事業の一環として海水浴施設を建設し、昭和 61 年より開業することとなったため、区域内人口、給水区域の拡張及び給水量の変更認可を行った。

平成 15 年 4 月 1 日の呉市との合併を控え、平成 15 年 3 月 7 日、給水区域及び計画給水人口の事業の変更を行った。

平成 15 年 4 月 1 日、呉市との合併に伴い、地方公営企業法を適用し、呉市下蒲刈簡易水道事業として呉市が引き継いだ。

蒲刈簡易水道事業

旧蒲刈町は、昭和 31 年に町制を施行し、大浦簡易水道事業、宮盛簡易水道事業及び田戸簡易水道事業は昭和 46 年 8 月 30 日に、向簡易水道事業は昭和 47 年 9 月 1 日に、それぞれ認可を受け、昭和 49 年 5 月 1 日から地方公営企業法の非適用である簡易水道事業による給水を開始した。

平成 17 年 3 月 20 日に呉市との合併が施行されることとなり、大浦簡易水道事業、宮盛簡易水道事業及び田戸簡易水道事業を廃止して向簡易水道に統合することによって、事務事業等の効率化を図り、呉市への事業の引継ぎを円滑に行うために、給水区域を拡張し、給水人口及び給水量を見直す事業の変更認可を行った。

平成 17 年 3 月 20 日、呉市との合併に伴い、地方公営企業法を全部適用し、呉市蒲刈簡易水道事業として呉市が引き継いだ。

豊浜簡易水道事業

旧豊浜町は、昭和 44 年に町制を施行し、内浦簡易水道事業は平成 2 年 7 月 26 日に、大浜簡易水道事業は昭和 49 年 3 月 11 日に、山崎簡易水道事業は昭和 48 年 8 月 16 日に、立花簡易水道事業は昭和 47 年 8 月 15 日に、それぞれ認可を受け、昭和 41 年 7 月 1 日から地方公営企業法の非適用である簡易水道事業による給水を開始した。

平成 17 年 3 月 20 日に呉市との合併が施行されることとなり、大浜簡易水道事業、山崎簡易水道事業及び立花簡易水道事業を廃止して内浦簡易水道事業に統合することによって、事務事業等の効率化を図り、呉市への事業の引継ぎを円滑に行うために、給水区域を拡張し、給水量を見直す事業の変更認可を行った。

平成 17 年 3 月 20 日、呉市との合併に伴い、地方公営企業法を全部適用し、呉市豊浜簡易水道事業として呉市が引き継いだ。

豊簡易水道事業

旧豊町は、昭和31年に町制を施行し、大長・御手洗簡易水道事業は、昭和47年9月4日に、久比・沖友簡易水道事業は、昭和48年8月10日に、それぞれ認可を受け、昭和49年4月1日から地方公営企業法の非適用である簡易水道事業による給水を開始した。また、三角簡易水道事業は、昭和49年9月25日に認可を受け、昭和51年4月1日から地方公営企業法の非適用である簡易水道事業による給水を開始した。

平成17年3月20日に呉市との合併が施行されることとなり、久比・沖友簡易水道事業及び三角簡易水道事業を廃止して大長・御手洗簡易水道事業に統合することによって、事務事業等の効率化を図り、呉市への事業の引継ぎを円滑に行うために、給水区域を拡張し、給水人口及び給水量を見直す事業の変更認可を行った。

平成17年3月20日、呉市との合併に伴い、地方公営企業法を全部適用し、呉市豊簡易水道事業として呉市が引き継いだ。

倉橋簡易水道事業

旧倉橋町は、昭和27年に町制を施行し、簡易水道事業は、昭和54年5月31日に釣士田簡易水道事業、昭和55年7月17日に長谷簡易水道事業、平成5年4月22日に大迫簡易水道事業、平成7年3月29日に北部簡易水道事業の認可をそれぞれ受け、昭和55年4月から地方公営企業法の全部適用である簡易水道事業による給水を開始した。大迫簡易水道事業は、平成15年3月31日に上水道事業に統合するため廃止した。

平成17年3月20日に呉市との合併が施行されることとなり、釣士田簡易水道事業及び長谷簡易水道事業を廃止して北部簡易水道事業に統合することによって、事務事業等の効率化を図り、呉市への事業の引継ぎを円滑に行うために事業の変更を行った。

平成17年3月20日、呉市との合併に伴い、呉市倉橋簡易水道事業として、呉市が引き継いだ。

合併後の簡易水道事業

平成15年度及び16年度における合併に伴い、旧町の簡易水道事業を引き継いだため、下蒲刈簡易水道事業（計画給水人口 4,200人、計画給水量 1,440 m³）、蒲刈簡易水道事業（計画給水人口 2,091人、計画給水量 1,044 m³）、豊浜簡易水道事業（計画給水人口 3,800人、計画給水量 1,044 m³）、豊簡易水道事業（計画給水人口 2,240人、計画給水量 1,119 m³）及び倉橋簡易水道事業（計画給水人口 2,990人、計画給水量 947 m³）の5簡易水道事業（計画給水人口 15,321人、計画給水量 5,594 m³）を運営することとなった。

平成20年度には、現況に合わせた数値とするため、5簡易水道事業の推計をし直し、下蒲刈簡易水道事業（計画給水人口 2,000人、計画給水量 1,201 m³）、蒲刈簡易水道事業（計画給水人口 2,500人、計画給水量 1,610 m³）、豊浜簡易水道事業（計画給水人口 2,000人、計画給水量 1,402 m³）、豊簡易水道事業（計画給水人口 2,800人、計画給水量 1,410 m³）及び倉橋簡易水道事業（計画給水人口 2,100人、計画給水量 877 m³）の5簡易水道事業（計画給水人口 11,400人、計画給水量 6,500 m³）の事業の変更認可を行った。

平成27年度末の簡易水道の普及率は、99.3%である。

(3) 工業用水道事業

工業用水道事業

終戦後、「平和産業港湾都市」を目ざした呉市は、企業誘致を熱心に進め、東洋パルプ(株) (現王子マテリア(株))が広工廠跡地で昭和26年6月から、日亜製鋼(現日新製鋼(株))が呉工廠跡地で昭和26年11月から操業開始の運びとなった。

市有水道と旧海軍水道を併せた呉市の水源は118,000 m³で、市民及び連合軍への給水60,000 m³を賄っても、まだ余裕があったが、旧海軍水道は、そのまま利用することができず、市有水道との一元化が必要であった。

当時は、工業用水道の名称はなく、後年、工業用水道となる施設は、上水道整備事業の一環として施行し、創設工事を行った。

昭和26年度から28年度にかけて、原水送水管の整備拡充を行ったが、工事内容は、呉・広工廠地区への給水のための送・配水管の補修及び原水管の布設工事と越畑減圧井の設置及び一部工業用配水管の布設工事であり、広地区38,000 m³/日、呉地区20,000 m³/日の最初の工業用水給水施設が完成した。

その後、3期の拡張事業を経て、呉市工業用水道事業の能力増強工事は、昭和36年度をもって完了し、現在に至っている。

工業用水道事業の拡張

誘致工場の順調な発展で、将来の工業用水不足が懸念されたため、昭和31年度に第1期拡張工事を施行し、三坂地水系を10,000 m³/日増強して18,000 m³/日とし、二河水系の12,000 m³/日に加えて、1日最大給水能力を80,000 m³とした。

昭和32年度から34年度にかけての第2期拡張工事では、30,000 m³/日の取水計画に基づき、広町二級に容量60,000 m³の調整池を築造し、1日最大給水能力を110,000 m³とした。昭和35年度及び36年度における第3期拡張工事では、前述の二級水系送水施設等を拡張して20,000 m³/日を増強し、1日最大給水能力を130,000 m³とし、現在に至っている。

また、今後も安定供給を継続するため、中長期的な視点に立った事業経営の指針となる「呉市工業用水道事業経営計画(計画期間:4年間)」を平成27年3月に策定した。

なお、平成27年度末の給水先事業所は、呉地区3社、広地区3社の計6社で、基本使用水量は、1日111,700 m³である。

(4) 下水道事業

呉市の公共下水道事業は、全市域 35,280haのうち、全体計画面積 4,864.1haを、新宮処理区1,690.8ha、広処理区 1,575.1ha、天応処理区 397.1 ha、川尻処理区 262.2ha、安浦処理区 412.0ha、蒲刈処理区 86.4ha、本浦処理区 35.5ha、音戸北部処理区 265.0ha及び倉橋中央処理区 140.0 haの9処理区に分けて計画を策定している。

新宮処理区については、昭和33年3月に事業認可を受けて事業に着手して以来、事業を順次拡大し、昭和44年4月に新宮浄化センターの運転を開始した。平成27年度末現在、事業計画区域面積1,675.0haに対し処理区域面積は1,506.0haで、進捗率は89.9%となっている。

広処理区については、昭和46年7月に事業認可を受け、浄化センターの建設と併せて管渠の整備を進め、昭和49年4月に広浄化センターの運転を開始した。また、昭和63年3月に郷原地区75.0haを特定環境保全公共下水道として認可区域に追加し、整備を進めてきた。平成27年度末現在、事業計画区域面積1,510.4haに対し、処理区域面積は1,333.2haで、進捗率は88.3%となっている。

天応処理区については、昭和46年7月に事業認可を受けて事業に着手し、平成6年4月に天応浄化センターの運転を開始した。平成27年度末現在、事業計画区域面積381.9haに対し、処理区域面積は283.7haで、進捗率は74.3%となっている。

川尻処理区については、昭和59年12月に事業認可を受けて事業に着手し、平成3年3月に川尻浄化センターの運転を開始した。平成27年度末現在、事業計画区域面積262.2haに対し、処理区域面積は224.7haで、進捗率は85.7%となっている。

安浦処理区については、平成2年9月に事業認可を受けて事業に着手し、平成9年4月に安浦浄化センターの運転を開始した。平成27年度末現在、事業計画区域面積412.0haに対し、処理区域面積は321.1haで、進捗率は77.9%となっている。

蒲刈処理区については、平成7年12月に事業認可を受けて事業に着手し、平成13年4月に赤石浄化センターの運転を開始した。平成27年度末現在、事業計画区域面積86.4haに対し、処理区域面積は86.4haで、進捗率は100.0%となっている。

本浦処理区については、平成8年12月に事業認可を受けて事業に着手し、平成15年4月に本浦浄化センターの運転を開始した。平成27年度末現在、事業計画区域面積35.5haに対し、処理区域面積は35.5haで、進捗率は100.0%となっている。

音戸北部処理区については、平成15年11月に事業認可を受けて事業に着手し、平成24年4月に音戸北部浄化センターの運転を開始した。平成27年度末現在、事業計画区域面積110.2haに対し、処理区域面積は35.5haで、進捗率は32.2%となっている。

倉橋中央処理区については、平成17年3月に事業認可を受けて事業に着手し、平成26年4月に倉橋中央浄化センターの運転を開始した。平成27年度末現在、事業計画区域面積59.4haに対し、処理区域面積は33.4haで、進捗率は56.2%となっている。

これらの結果、呉市全体では、事業計画区域面積4,533.0haに対し、処理区域面積は3,859.5haで、進捗率は85.1%となっている。なお、平成27年度末の人口普及率は、86.7%となっている。

また、平成25年4月、市民サービスの向上、組織・運営の効率化、危機管理体制の強化を基本理念として上下水道の組織統合を実施した。この組織統合を契機として、平成26年1月に「呉市上下水道ビジョン（計画期間：10年間）」を、このビジョンの具体的な実施計画である「呉市上下水道ビジョン前期経営計画（計画期間：5か年）」を平成26年3月に策定し、安全で安心な上下水道サービスの安定的な提供を目指している。

(5) 集落排水事業

農業集落排水事業

農業集落におけるし尿や生活雑排水等の汚水を処理する施設を整備し、農業用水の水質保全と生活環境の改善を図るとともに、農業集落排水処理施設から排出される汚泥や処理水の循環利用の促進を図る事業である。

農林水産省の補助事業の採択基準は、農業振興地域内の農業集落で、受益戸数が 20 戸以上、処理対象人口がおおむね 1,000 人以下となっている。

漁業集落排水事業

漁港の背後地としての漁業集落におけるし尿や生活雑排水等の汚水を処理する施設を整備し、水質の保全を図るとともに、生活環境の改善を図る事業である。

農林水産省の補助事業の採択基準は、「漁港漁場整備法」に基づき指定された漁港の背後地の集落で、集落の人口が 100 人以上 5,000 人以下、全体事業費が 3 千万円以上となっている。

処理対象汚水

集落排水処理施設による汚水処理は、一般廃棄物処理体系の中で行われるものであり、その対象は、原則として、し尿、生活雑排水、農家の作業排水及び日常生活関連の排水とし、工場排水、雨水、畜産排水等は含めないものとしている。

3 年 表

(1) 水道事業

年月	事項
明治21年12月	呉鎮守府水道着工(二河水源地)
22. 9	呉鎮守府水道竣工(全国で2番目)
23. 3	呉鎮守府水道給水開始(全国で3番目)
35. 10	市制施行
41. 4	水道課設置
44. 2	水道課廃止, 庶務課担当
44. 7	海軍の余水分与を水源とする水道計画を樹て, 呉鎮守府司令長官に余水分与を請願
大正 2. 3	呉鎮守府司令長官より余水分与承認
4. 7	創設工事着工(平原浄水場建設)
7. 3	創設工事竣工(全国で34番目)
7. 4	水道課設置
7. 4	給水開始(馴染みの「いなり水」が姿を消す。) 15,000m ³ /日
昭和 3. 4	第1期拡張工事着工(宮原高区配水池築造)
3. 4	吉浦町, 警固屋町, 阿賀町を呉市に合併
4. 3	第1期拡張工事竣工 16,700m ³ /日(宮原高地区の給水を開始)
4. 9~10	渇水による時間給水実施 (1日 4時間 16時~20時)
8. 9~10	渇水による時間給水実施 (1日 4時間 16時~20時)
9. 8~9	渇水による時間給水実施 (1日15時間 7時~16時断水)
10. 6~9	渇水による時間給水実施 (1日15時間 7時~16時断水)
11. 6	渇水による時間給水実施 (1日17時間 7時~14時断水)
11. 9~10	渇水による時間給水実施 (1日18時間 8時~14時断水)
12. 6	水道部制を施行
13. 11	第2期拡張工事着工(三永水源地築造)
14. 2~3	渇水による時間給水実施 (1日15時間~隔日 6時間)
14. 7	渇水による時間給水実施 (1日15時間~3日に1時間)
~15. 1	
16. 4	広町, 仁方町を呉市に合併
16. 4	県営二級ダム築造工事着工
17. 5	料金改定実施
18. 3	第2期拡張工事竣工(三永水源地竣工) 34,500m ³ /日 吉浦町, 警固屋町, 阿賀町に給水を開始
18. 11	県営二級ダム完成
20. 9	枕崎台風により大災害発生
20. 10	占領軍進駐, 旧軍港水道の管理運営, 進駐軍給水
21. 4	料金改定実施
21. 6	部制を廃止, 建設局の下に水道課設置
21. 12	石内浄水場築造工事再開
22. 4	料金改定実施
22. 9	料金改定実施
23. 1	広・仁方上水道拡張工事着工
23. 4	建設局より分離独立, 水道部制を再び施行し, 現在地(西中央3丁目)に移転
23. 5	広上水道(株)を買収
23. 7	料金改定実施

年月	事項
昭和25年 1月	広・仁方水道拡張工事竣工
25. 6	旧軍港市転換法公布
25. 9	キジヤ台風により本庄貯水池取水場に被害
26. 4	料金改定実施
26. 7	ケート台風により三永, 平原浄水場仁方配水池に被害
26. 10	ルース台風により三永, 本庄水源地に被害
27. 10	地方公営企業法施行に伴い部制を局組織に
28. 10	旧軍港市転換法により旧軍港水道施設無償譲受
~29. 12	
29. 11	第3期拡張工事着工(戸坂浄水場拡張)
31. 10	天応町, 昭和村, 郷原村を呉市に合併
32. 6	水道法公布
32. 6	料金改定実施
33. 1	機構改革実施(1部, 4課)
34. 6	水道週間始まる(第1回)
35. 4	料金改定実施
35. 5	機構改革実施(2部, 4課)
37. 3	第3期拡張工事竣工 68,000m ³ /日
37. 4	太田川東部工業用水道設置に関する協定締結
37. 8	第4期拡張工事着工(焼山浄水場新設)
38. 4	料金改定実施
38. 6	焼山地区水道施設竣工, 8月から給水開始
38. 12	料金改定実施(船舶給水用運搬給水料金)
40. 12	太田川東部工業用水道より呉市へ通水開始 (30,000m ³ /日)
41. 4	料金改定実施
41. 6	水道局新庁舎完成
41. 7	機構改革実施(2部, 6課)
41. 8	音戸町へ分水開始 (3,000m ³ /日以内)
42. 4	熊野町へ分水(原水)開始 (3,000m ³ /日以内)
42. 7	集中豪雨により大災害発生, 運搬給水実施
42. 10	渇水による給水制限実施(隔日24時間給水)
45. 4	料金調定事務を呉電子計算センターに委託
45. 4	分担金制度実施
46. 2	第5期拡張事業第1次事業着工
46. 3	第5期拡張事業の一部(導, 送, 浄, 配水施設)を県(安芸灘地域水道)との共同施設として建設(維持管理を含む。)するに関する協定締結
46. 8	第4期拡張工事竣工 118,000m ³ /日
46. 10	料金改定実施
46. 11	川尻町へ分水開始 (1,000m ³ /日)
47. 3	第5期拡張事業変更第1次事業認可(その1)
47. 10	県との共同施設, 休山隧道配水池築造工事着工
47. 11	太田川水系太田川における水利使用許可 (戸坂第2取水口 50,000m ³ /日)
48. 8	渇水による給水制限実施(隔日24時間給水)
49. 4	太田川東部地域水道用水供給事業に係る広島県(下蒲刈町, 蒲刈町, 豊浜町, 豊町, 大崎町, 東野町, 木江町)へ暫定分水開始
49. 5	東広島市へ分水(原水)開始 (2,000m ³ /日)

年月	事項
昭和49年 7月	県との共同施設, 休山隧道配水池竣工
	上水道管理事務の事務委託に関する協定締結(広島県より受託)
49. 9	広島県への暫定分水廃止
49. 10	料金改定実施(段階別逦増料金制度採用)
51. 3	本庄浄水場竣工(焼山地区の給水能力 9,000m ³ /日)
51. 3	太田川水系太田川における水利使用(更新)許可 (戸坂水源地一日最大取水量 35,000m ³)
51. 5	宮原浄水場の拡張整備工事竣工 141,500m ³ /日
52. 2	異常寒波による水道管凍結破裂事故多発
52. 2	料金改定実施
52. 5	第5期拡張事業変更第1次事業認可(その2)
52. 7	江能水道企業団へ分水開始
53. 3	広域的な水道整備計画の策定について, 関係地方公共団体4市21町と県知事へ要請
53. 4	第5期拡張事業の中で工事を進めていた郷原, 昭和一部地区への水道施設工事を, 国庫補助を受け無水源地域簡易水道事業として施行
53. 8~9	渇水による給水制限実施(3日に1日24時間断水)
54. 4	機構改革実施(2部, 1室, 8課)
54. 6	未給水地区(郷原地区)一部給水開始
54. 11	未給水地区(昭和地区一部)一部給水開始
54. 12	広島県水道用水供給事業の給水条件等に関する協定締結
55. 1	船舶給水業務廃止
55. 4	料金改定実施
55. 6	江能水道企業団への分水廃止
55. 7	広島県水道用水供給事業に係る広島県(音戸町, 倉橋町, 江能水道企業団)へ暫定分水開始
55. 11	未給水地区(郷原, 昭和地区一部)工事竣工
56. 2~3	異常寒波による水道管凍結破裂事故多発
56. 3	無水源地域簡易水道事業(補助事業)完了
56. 3	本庄浄水場増強(4,500m ³ /日)
57. 6	広島市へ分水開始(安芸水道企業団, 給水区域は広島市に編入)
58. 3	本庄水源地空気揚水筒設置(6基)
58. 3	第5期拡張事業竣工 141,500m ³ /日
58. 4	第6期拡張事業着工
58. 6	広島県への暫定分水廃止
58. 7	広島県水道用水供給事業から浄水の一部受水開始
59. 2	異常寒波による水道管凍結破裂事故多発
59. 3	三永水源地空気揚水筒設置(9基)
59. 4	料金改定実施
60. 3	太田川水系太田川における水利使用(更新)許可 (戸坂水源地一日最大取水量 35,000m ³)
60. 3	東広島市への分水(原水)廃止
60. 5	「近代水道百選」に三永貯水池, 宮原浄水場及び二河水源地が選ばれる
60. 8	黒瀬川水系黒瀬川における水利使用許可 (三永水源地一日最大取水量 5,000m ³ /日)
61. 3	第6期拡張事業計画の変更(一次)
61. 4	機構改革実施(2部, 1室, 6課)

年月	事項
昭和61年 4月	給水能力は取水ベースから給水ベースに変更
61. 4	給水量は調定水量から実使用水量に変更
61. 10	太田川水系太田川における水利使用権利(35,000m ³ /日)の一部(12,000m ³ /日)を広島市へ譲渡
61. 10	戸坂浄水場廃場及び広島市への分水廃止
63. 3	本庄隧道配水池竣工, 焼山浄水場廃場
63. 3	熊野町への分水(原水)廃止
63. 4	本庄隧道配水池で県用水受水開始
63. 4	料金改定実施(用途別料金体系を口径別料金体系に)
63. 5	給水装置診断(3年計画)に着手
63. 8	内陸部(桑畑工業団地)へ給水開始
平成 元. 4	料金改定実施(料金等に消費税転嫁)
元. 5	呉市水道事業等経営審議会設置
3. 3	「ホテルの里」開園
3. 5	第6期拡張事業計画の変更(二次)
3. 9	台風19号による停電のため断水地区多発
4. 1	呉市水道水源保護対策要綱制定
4. 4	太田川水系太田川における水利使用(変更)許可 (戸坂第一取水口 23,000m ³ /日, 戸坂第二取水口 50,000m ³ /日)
4. 4	嘱託員制度試行
4. 10	太田川にて薬物流入事故発生
5. 4	料金改定実施
6. 7~10	渇水による減圧給水等実施
7. 1~3	阪神・淡路大震災(平成7. 1. 17発生)により被災地(神戸市)へ職員派遣
7. 2	黒瀬川水系黒瀬川及び三永川における水利使用(更新)許可 (三永水源地一日最大取水量 5,000m ³)
7. 2	水質試験所完成
7. 8	「阪神・淡路大震災支援活動の記録」を刊行
8. 3	広島市と「地震・異常渇水等の災害時における水道水の相互融通に関する協定」を締結
8. 10	料金徴収事務にOCRを導入
9. 3	耐震性貯水槽を中央公園に設置(容量100m ³)
9. 3	石内浄水場休止
9. 3	昭和地区上水道マッピングシステム稼働
9. 4	料金改定実施(料金の改定と料金等に消費税の引上げ分及び地方消費税を転嫁)
10. 1	耐震性貯水槽を広公園に設置(容量100m ³)
10. 4	水道法改正により, 公認業者制度の見直し(指定給水装置工事事業者へ)
10. 4	公道部分の給水管修繕工事を業務委託(広, 仁方, 郷原, 昭和, 天応及び吉浦地区)
10. 4	水道用自動作図積算システム導入
10. 10	「宮原浄水場低区配水池」「平原浄水場低区配水池」「二河水源地取入口」の3施設が文化財登録原簿に登録(登録有形文化財)
11. 2~3	国際協力事業団(JICA)から受託した「中東地域上水道維持管理コース」の技術研修を実施(H10~H14年度実施)
11. 5	「本庄水源地堰堤水道施設」が国の重要文化財に指定
11. 6	集中豪雨により災害発生(水道料金の免除措置実施)
11. 7	「三永水源地堰堤」が文化財登録原簿に登録(登録有形文化財)
12. 4	音戸町, 倉橋町の水質検査を受託

年月	事項
平成12年12月	基本料金の前納制を後納制に変更し、一か月制の検針・集金制度を二か月制の検針・集金制度に統一
13. 3	芸予地震により災害発生(阿賀・広・仁方地区約21,000世帯が断水)
13. 4	機構改革の実施(1室2係の廃止)
13. 10	水道だより創刊
13. 10	水質汚染事故対策マニュアルの策定
13. 11	検針地区の見直しによる検針月及び料金の支払月の変更
13. 12	呉市水道局震災対策マニュアルの策定
13. 12	呉市水道長期基本構想の策定
14. 1	ホームページ開設
14. 4	機構改革の実施(配水課維持3係を1係に統合)
14. 4	直結給水の開始(5階までを直結直圧方式, 10階程度までを直結増圧方式)
14. 4	川尻町, 江能広域事務組合の水質検査を受託
14. 6	震災対策マニュアルに基づく防災訓練の実施
15. 4	下蒲刈町の編入合併に伴い, 下蒲刈簡易水道事業を地方公営企業法の適用とし事業運営を引継ぐ
15. 9	本庄浄水場休止
16. 3	庁内LANの運用を開始
16. 4	川尻町の編入合併に伴い, 川尻町水道事業の運営を引継ぐ
16. 4	機構改革の実施(工事検査室, お客様サービス係, 川尻町との合併に伴い東部営業所を設置し, 管路情報係を情報管理係へ, 本庄浄水場を本庄水源地へ名称変更)
16. 7	東部幹線(φ800)が阿賀南4丁目で漏水事故(阿賀・広・仁方・川尻・下蒲刈地区約28,300世帯が断水)
16. 9	台風18号により災害発生(中央・阿賀・広・仁方・焼山・下蒲刈地区約4,500世帯が断水)
17. 1	阿賀南6丁目排水管(φ300)で漏水事故(阿賀・広・仁方・川尻・下蒲刈地区約27,400世帯が断水)
17. 3	音戸町・倉橋町・安浦町の編入合併に伴い, 各町の水道事業の運営を引継ぐ
17. 3	蒲刈町・豊浜町・豊町の編入合併に伴い, 各町の簡易水道事業を地方公営企業法の適用とし事業運営を引継ぐ
17. 3	機構改革の実施(音戸町・倉橋町との合併に伴い南部営業所を設置, 2部1室6課2営業所25係)
17. 3	水質検査計画を策定
17. 4	戸坂取水場施設の維持管理業務を水道法上の技術的な権限及び責任を付与して広島県へ委託(第三者委託)
18. 3	「呉市水道局経営計画」(平成17年度→平成21年度)を策定
18. 8	水道送水施設で崩落事故が発生(音戸・倉橋・吉浦・天応・中央西部・広・仁方・川尻地区約20,100世帯が断水)
19. 2	緊急時配水運用マニュアルを策定
19. 6	渇水対応マニュアルを策定
20. 3	江田島市と「災害時等における水道水の相互応援に関する協定」を締結
20. 3	水道施設整備事業認可
21. 3	5簡易水道事業の変更認可
21. 4	機構改革の実施(2部1室6課1所20係)
21. 4	検針及び収納等業務を一括して民間業者に委託
22. 4	財務会計システムを導入
22. 4	水道の使用及び廃止等の受付, 窓口業務, 廃止に伴う精算業務を民間業者に委託
22. 10	水道料金等のコンビニエンスストア収納を導入
23. 3~4	東日本大震災(平成23.3.11発生)により被災地(石巻市ほか)へ職員派遣
23. 4	口座・入金整理業務を民間業者に委託
25. 3	平原浄水場閉場

年月	事項
平成25. 4	宮原浄水場新浄・配水施設 稼動 (82,000m ³ /日)
25. 4	機構改革の実施(水道局と下水道部を上下水道局として組織統合。3部9課1所27係)
25. 4	呉市上下水道事業経営審議会を設置
26. 1	呉市上下水道ビジョン(10か年)の策定
26. 3	呉市上下水道ビジョン前期経営計画(5か年)の策定
26. 4	料金改定実施(消費税及び地方消費税の引上げ)
26. 10	料金改定実施
26. 10	水道料金の毎月徴収(対象:口座振替のお客様)
27. 4	機構改革の実施(3部9課1所27G)

(2) 工業用水道事業

年月	事項
昭和26年 6月	創設工事着工
29. 3	創設工事竣工 58,000m ³ /日
31. 9	第1期拡張工事着工
32. 3	給水能力 80,000m ³ /日に増強
32. 4	第2期拡張工事着工(二級水源地築造)
33. 3	第1期拡張工事竣工
33. 4	工業用水道事業法公布
33. 5	黒瀬川水系黒瀬川における水利使用許可 (二級水源地一日最大取水量 30,000m ³)
35. 3	第2期拡張工事竣工 110,000m ³ /日
35. 3	第3期拡張工事着工
37. 3	第3期拡張工事竣工 130,000m ³ /日
37. 4	料金改定実施
37. 6	黒瀬川水系黒瀬川における水利使用許可 (二級水源地一日最大取水量 50,000m ³ , 旧 30,000m ³)
38. 4	料金改定実施
42. 9~10	渇水による給水制限実施
46. 10	料金改定実施
48. 7	給水制限実施
49. 10	料金改定実施
52. 8	渇水により日新製鋼(株), 東洋パルプ(株)給水制限実施(2~31)
53. 1	日新製鋼(株)給水制限(本庄水源地貯水量低下)
53. 5~9	渇水による給水制限実施
55. 4	料金改定実施
56. 5	東洋パルプ(株)呉工場の基本使用水量を 1,440,000m ³ /月に削減 (旧 1,800,000m ³ /月)
57. 7	渇水による給水制限実施
57. 8	黒瀬川水系黒瀬川における水利使用(更新)許可 (二級水源地一日最大取水量 50,000m ³)
59. 4	料金改定実施
59. 4	株淀川製鋼所呉工場の基本使用水量を 279,000m ³ /月に増量 (旧 260,000m ³ /月)
60. 8	黒瀬川水系黒瀬川における水利使用許可 (三永水源地一日最大取水量 30,000m ³)
61. 6	協業組合呉金属工業協進会へ給水開始 (150,000m ³ /月)
61. 10	東洋パルプ(株)呉工場の基本使用水量を 1,800,000m ³ /月に増量 (旧 1,440,000m ³ /月)
平成元. 4	料金改定実施(料金に消費税転嫁)
元. 4	東洋パルプ(株)呉工場から王子製紙(株)呉工場に需要者の地位承継
元. 4	給水対象の基本使用水量を 150,000m ³ /月以上から 3,000m ³ /日以上 に変更
	王子製紙(株)呉工場の基本使用水量 61,500m ³ /日
	日新製鋼(株)呉工場の基本使用水量 50,000m ³ /日
	株淀川製鋼所呉工場の基本使用水量 9,300m ³ /日
	協業組合呉金属工業協進会の基本使用水量 3,500m ³ /日

年月	事項
平成 3年 6月	協業組合呉金属工業協進会から二村化学工業(株)広島工場に需要者の地位承継
4. 10	薬物流入等により給水制限実施
5. 10	王子製紙(株)呉工場から新王子製紙(株)呉工場に需要者の地位承継
6. 7~10	濁水による給水制限実施
7. 2	黒瀬川水系黒瀬川及び三永川における水利使用(更新)許可 (三永水源地一日最大取水量 30,000m ³)
8. 10	新王子製紙(株)呉工場から王子製紙(株)呉工場に需要者の地位承継
9. 4	料金改定実施(料金に消費税の引上げ分及び地方消費税を転嫁)
12. 4	二村化学工業(株)広島工場の基本使用水量を 3,500m ³ /日から 3,000m ³ /日へ変更
14. 4	日新製鋼(株)呉製鉄所の基本使用水量を 50,000m ³ /日から 43,500m ³ /日へ変更
14. 10	王子製紙(株)呉工場の基本使用水量を 61,500m ³ /日から 53,500m ³ /日へ変更
14. 10	(株)淀川製鋼所呉工場の基本使用水量を 9,300m ³ /日から 8,100m ³ /日へ変更
14. 10	二村化学工業(株)広島工場の基本使用水量を 3,000m ³ /日から 2,600m ³ /日へ変更
15. 12	呉市工業用水道と広島県工業用水道との水量振替(35,000m ³ /日)について県と協定書の締結を行う
16. 6	呉市工業用水道と広島県工業用水道との水量振替(35,000m ³ /日)を実施
16. 6	中国木材(株)へ給水開始(1,000m ³ /日)
16. 10	二村化学工業(株)がフタムラ化学(株)に商号変更
17. 3	中国木材(株)の基本使用水量を 1,000m ³ /日から 2,000m ³ /日へ変更
18. 3	「呉市水道局経営計画」(平成17年度→平成21年度)を策定
18. 8	水道送水施設で崩落事故が発生(3社に給水制限を実施)
24. 10	王子製紙(株)呉工場から王子マテリア(株)呉工場に需要者の地位承継
26. 4	料金改定実施(消費税及び地方消費税の引上げ)
26. 7	ジャパン マリンユナイテッド(株)へ給水開始(2,000m ³ /日)
27. 3	呉市工業用水道事業経営計画(4か年)の策定

(3) 下水道事業

年月	事項
昭和33. 2	呉市下水道築造計画を策定
33. 3	下水道法に基づき事業認可を受け、下水道整備事業に着手
34. 11	新宮浄化センター事業着手
37. 5	呉市下水道条例制定(昭和37年6月1日施行)
37. 6	第1回供用開始の告示
37. 9	下水道使用料の徴収制度開始
41. 4	二河川ポンプ場供用開始
43. 10	下水道受益者負担金徴収開始
44. 3	呉市水洗便所改造資金貸付条例制定(昭和44年4月1日施行)
44. 4	新宮浄化センター1次処理施設供用開始 熊野団地(熊野町)供用開始(公の施設の区域外設置)
45. 10	新宮浄化センター2次処理施設供用開始
47. 4	広浄化センター事業着手 小倉ポンプ場供用開始
48. 4	広ポンプ場供用開始 名田ポンプ場供用開始 堺川ポンプ場供用開始
49. 3	呉都市計画下水道事業受益者負担に関する条例制定(昭和49年3月19日施行)
49. 4	広浄化センター1次処理施設供用開始
50. 3	安浦ポンプ場(雨水)供用開始(旧安浦町)
50. 4	呉市公共下水道事業特別会計となる。
51. 4	下水道使用料改定(昭和51年4月1日施行)
51. 11	広浄化センター2次処理施設供用開始
52. 3	芳井田ポンプ場供用開始
55. 4	下水道使用料改定(昭和55年4月1日施行)
56. 2	豊栄ポンプ場供用開始
56. 12	新宮浄化センター第2処理施設事業着手
57. 3	浦尻ポンプ場供用開始(旧安浦町)
57. 4	宮原ポンプ場供用開始
58. 4	下水道使用料改定(昭和58年4月1日施行) 阿賀ポンプ場供用開始
59. 4	串山ポンプ場供用開始
59. 12	旧川尻町において、都市計画法に基づき事業認可を受け下水道事業に着手
60. 9	新宮浄化センター第2処理施設供用開始
61. 4	堺川第2ポンプ場供用開始
61. 10	下水道使用料改定(昭和61年10月1日施行)
63. 3	小倉ポンプ場を公共下水道へ編入
63. 4	企業会計移行(財務適用)に伴う条例・規則の公布、金融機関の指定・告示
63. 9	弥生ポンプ場供用開始
平成 元. 4	下水道使用料改定(平成元年4月1日施行)(維持管理費の全額と資本費(減価償却費、支払利息)の10%を使用料対象経費に算入) 下水道使用料に消費税を転嫁する。
元. 11	天応浄化センター事業着手
2. 4	中央ポンプ場供用開始

年月	事項
平成 2年10月	旧安浦町において、都市計画法に基づき事業認可を受け下水道事業に着手
3. 3	川尻浄化センター供用開始(旧川尻町) 川尻ポンプ場供用開始(旧川尻町)
3. 5	横路ポンプ場供用開始 仁方ポンプ場供用開始
4. 3	公の施設(熊野団地)の廃止
4. 4	下水道使用料改定(平成4年4月1日施行)(資本費の算入率10%→15%へ) 吉浦ポンプ場供用開始
5. 4	郷原ポンプ場供用開始
6. 4	宮ヶ迫ポンプ場供用開始 天応浄化センター供用開始
7. 4	下水道使用料改定(平成7年4月1日施行)(資本費の算入率15%→23%へ)
7. 12	旧蒲刈町において、下水道法に基づき事業認可を受け下水道事業に着手
8. 12	旧倉橋町において、下水道法に基づき事業認可を受け下水道事業に着手
9. 2	石内ポンプ場供用開始
9. 3	警固屋ポンプ場供用開始
9. 4	安浦浄化センター供用開始(旧安浦町) 下水道使用料改定(消費税率の引き上げ及び地方消費税の転嫁)
10. 4	下水道使用料改定(平成10年4月1日施行)(資本費の算入率23%→36%へ)
11. 4	小屋浦(坂町)供用開始(公の施設の区域外設置)
11. 7	阿賀豊栄地区雨水貯留施設供用開始
12. 3	二河公園ポンプ場供用開始
13. 4	赤石浄化センター供用開始(旧蒲刈町) 資本費の算入率36%→38%へ
14. 5	小坪ポンプ場供用開始
14. 10	下水道使用料改定(平成14年10月1日施行)(資本費の算入率38%→50%へ)
15. 4	呉市・下蒲刈町合併 本浦浄化センター供用開始
15. 11	旧音戸町において、下水道法に基づき事業認可を受け下水道事業に着手
16. 4	呉市・川尻町合併 安浦ポンプ場(汚水)供用開始
17. 3	呉市・音戸町、倉橋町、蒲刈町、安浦町、豊浜町及び豊町合併
20. 4	集落排水事業を農林水産部から移管
20. 10	下水道使用料改定(平成20年10月1日施行)(資本費の算入率50%→65%へ)
21. 4	新町ポンプ場供用開始
24. 4	音戸北部浄化センター供用開始
25. 4	機構改革の実施(水道局と下水道部を上下水道局として組織統合。3部9課1所27係)
25. 4	地方公営企業法の全部適用
25. 4	呉市上下水道事業経営審議会を設置
26. 1	呉市上下水道ビジョン(10か年)の策定
26. 3	呉市上下水道ビジョン前期経営計画(5か年)の策定
26. 4	下水道使用料改定実施(消費税及び地方消費税の引上げ)
26. 4	倉橋中央浄化センター供用開始
26. 10	下水道使用料改定実施(平成26年10月1日施行)(資本費の算入率65%→70%へ)
26. 10	下水道使用料の毎月徴収(対象:口座振替のお客様)
27. 4	機構改革の実施(3部9課1所27G)

4 料金・使用料等の変遷

(1) 水道料金

ア 改定年度と料金の変遷

(単位:円, 消費税抜き)

一般用												
メータの口径	13~25mm		13mm	20mm	25mm	40mm			50mm			
改定年度	H5	H9	H26			H5	H9	H26	H5	H9	H26	
基本料金(1月につき)	880	1,000	1,040	1,080	1,120	4,000	4,400	4,600	12,000	13,000	15,000	
従量料金	1m ³ を超え 8m ³ まで	-	-	20			105	120	160	190	218	※ 1
	8m ³ を超え 10m ³ まで	105	120									
	10m ³ を超え 15m ³ まで	155	176	220			155	176	220			
	15m ³ を超え 20m ³ まで	170	194				170	194				
	20m ³ を超え 30m ³ まで	190	218	250			190	218	250			
	30m ³ を超え 50m ³ まで	205	236	260			205	236	260	205	236	
	50m ³ を超え100m ³ まで	215	247	275			215	247	275	215	247	
	100m ³ を超え500m ³ まで	225	259	280			225	259	280	225	259	
500m ³ を超える部分	285			285								

一般用										
メータの口径	75mm			100mm			150mm			
改定年度	H5	H9	H26	H5	H9	H26	H5	H9	H26	
基本料金(1月につき)	28,000	30,500	34,500	55,000	60,400	67,000	147,000	161,400	178,600	
従量料金	1m ³ を超え 50m ³ まで	205	236	※ 2	205	236	※ 3	215	247	※ 4
	50m ³ を超え100m ³ まで	215	247		215	247				
	100m ³ を超える部分	225	259		225	259				

一般用			
メータの口径	200mm以上		
改定年度	H5	H9	H26
基本料金(1月につき)	291,000	315,700	349,400
1m ³ を超える部分	225	259	※ 5

★ 平成26年度料金改定後のメータ口径50mm～200mm以上の従量料金(※1～※5)は、メータ口径 40mmの従量料金と同じ。

一般公衆浴場用			
改定年度	H5	H9	H26
基本料金(1月につき)	5,500	6,000	6,000
料従 金量	1m ³ を超え 50m ³ まで	-	-
	50m ³ を超える部分	60	69

臨時用			
改定年度	H5	H9	H26
基本料金(1月につき)	4,500	5,100	5,640
料従 金量	1m ³ を超え 10m ³ まで	-	40
	10m ³ を超える部分	460	525

夜間給水			
改定年度	H5	H9	H26
料従 金量	8,000m ³ まで	175	200
	8,000m ³ を超える部分	225	259

イ 水道料金の改定推移

施行月日	内容
大正6年12月5日	水道料金の徴収制度開始
昭和17年5月18日	水道料金の改定
昭和21年4月1日	水道料金の改定
昭和22年4月1日	水道料金の改定(量水器設備設置までの定額栓新設)
昭和22年9月1日	水道料金の改定
昭和23年7月1日	水道料金の改定(用途に工業用料金を新設)
昭和23年10月1日	水道料金の改定
昭和25年8月1日	水道料金の改定(第5種を臨時用と船舶給水用に分割)
昭和26年4月1日	水道料金の改定
昭和32年6月1日	水道料金の改定(工業用を原水と浄水に分割)
昭和35年4月1日	水道料金の改定(量水器設備設置までの定額栓廃止)
昭和38年4月1日	水道料金の改定(工業用(原水)を廃止)
昭和39年2月1日	水道料金の改定(船舶給水用(運搬給水)のみ料金改定)
昭和41年4月1日	水道料金の改定(工業用の廃止, プール用及び夜間給水の新設)
昭和46年10月1日	水道料金の改定
昭和49年10月1日	水道料金の改定
昭和52年2月1日	水道料金の改定(共用の廃止)
昭和55年4月1日	水道料金の改定(船舶用の廃止)
昭和59年4月1日	水道料金の改定
昭和63年4月1日	水道料金の改定(一般用の用途別料金体系から口径別料金体系に変更)
平成元年4月1日	水道料金の改定(消費税の導入のみ)
平成5年4月1日	水道料金の改定
平成9年4月1日	水道料金の改定(消費税率引上げ及び地方消費税導入を含む)
平成26年4月1日	水道料金の改定(消費税率及び地方消費税の引上げのみ)
平成26年10月1日	水道料金の改定

(2) 分担金(水道)

改定年度と分担金の変遷

(単位:円, 消費税抜き)

区分	改定期			
	昭和45年4月1日	昭和49年10月1日	昭和55年4月1日	昭和59年4月1日
13mm	10,000	30,000	50,000	50,000
20mm	20,000	60,000	100,000	120,000
25mm	30,000	90,000	150,000	180,000
40mm	100,000	300,000	500,000	600,000
50mm	180,000	540,000	900,000	1,080,000
75mm	500,000	1,500,000	2,500,000	3,000,000
100mm	1,000,000	3,000,000	5,000,000	6,000,000
150mm	2,700,000	8,100,000	13,500,000	16,200,000
200mm以上	管理者が別に定める	管理者が別に定める	管理者が別に定める	管理者が別に定める

(3) 工業用水道料金

改定年度と工業用水道料金の変遷

(単位:円, 消費税抜き)

区分	改定期						
	昭和37年 4月1日	昭和38年 4月1日	昭和46年 10月1日	昭和49年 10月1日	昭和55年 4月1日	昭和59年 4月1日	平成元年 4月1日
基・料率	1 m ³ につき 3円45銭	1 m ³ につき 4円	1 m ³ につき 4円95銭	1 m ³ につき 8円50銭	1 m ³ につき 11円10銭	1 m ³ につき 13円80銭	1 m ³ につき 13円80銭
特定料率	1 m ³ につき 3円45銭	1 m ³ につき 4円	1 m ³ につき 4円95銭	1 m ³ につき 8円50銭	1 m ³ につき 11円10銭	1 m ³ につき 13円80銭	-
超過料率	1 m ³ につき 5円	1 m ³ につき 6円	1 m ³ につき 8円	1 m ³ につき 15円	1 m ³ につき 19円60銭	1 m ³ につき 24円40銭	1 m ³ につき 24円40銭
改定率	-	15.9%	23.8%	71.7%	30.6%	24.3%	-

(4) 下水道使用料

ア 改定年度と使用料の変遷

市の区域内

(単位:円, 消費税抜き)

一般用											
改定年度		S55	S58	S61	H元	H4	H7	H10	H14	H20	H26
基本料金(1月につき)		150	220	320	450	600	700	810	875	975	1,070
従量料金	1m ³ を超え 8m ³ まで	-	-	-	-	-	-	-	-	-	15
	8m ³ を超え 10m ³ まで	-	-	-	-	-	-	-	33	160	
	10m ³ を超え 20m ³ まで	25	35	45	65	90	105	120	140	160	200
	20m ³ を超え 30m ³ まで	30	40	50	70	100	120	145	171	200	220
	30m ³ を超え 50m ³ まで	35	50	60	80	110	130	160	189	235	260
	50m ³ を超え 100m ³ まで	40	55	65	85	120	145	180	213	255	290
	100m ³ を超え 200m ³ まで	45	65	75	95	130	155	190	224	270	310
	200m ³ を超え 500m ³ まで	50	70	80	100	140	170	210	248	280	
	500m ³ を超え1,000m ³ まで	55	80	90	110	155	190	235	277	290	330
1,000m ³ を超える部分	65	90	100	120	165	200	245	288	300		

一般公衆浴場用											
改定年度		S55	S58	S61	H元	H4	H7	H10	H14	H20	H26
料従 金量	1m ³ につき	15	22	32	45	60	70	81	94	94	94

市の区域外

(単位:円, 消費税抜き)

一般用											
改定年度		S55	S58	S61	H元	H4	H7	H10	H14	H20	H26
基本料金(1月につき)		230	330	480	680	900	1,050	1,210	1,313	1,462	1,605
従量料金	1m ³ を超え 8m ³ まで	-	-	-	-	-	-	-	-	-	22
	8m ³ を超え 10m ³ まで	-	-	-	-	-	-	-	50	240	
	10m ³ を超え 20m ³ まで	40	55	70	100	135	160	180	210	240	300
	20m ³ を超え 30m ³ まで	45	60	75	105	150	180	220	257	300	330
	30m ³ を超え 50m ³ まで	55	75	90	120	165	195	240	284	352	390
	50m ³ を超え 100m ³ まで	60	85	100	130	180	220	270	320	382	435
	100m ³ を超え 200m ³ まで	70	100	115	145	195	235	285	336	405	465
	200m ³ を超え 500m ³ まで	75	110	125	155	210	255	315	372	420	
	500m ³ を超え1,000m ³ まで	85	120	135	165	230	285	350	416	435	495
1,000m ³ を超える部分	100	135	150	180	245	300	370	432	450		

イ 下水道使用料の改定推移

施行月日	内容	
昭和51年4月1日	(第2次) 下水道使用料の改定	(特別会計)
昭和55年4月1日	(第3次) 下水道使用料の改定	(〃)
昭和58年4月1日	(第4次) 下水道使用料の改定	(〃)
昭和61年10月1日	(第5次) 下水道使用料の改定	(〃)
平成元年4月1日	(第6次) 下水道使用料の改定	(企業会計)
平成元年4月1日	消費税導入	(〃)
平成4年4月1日	(第7次) 下水道使用料の改定	(〃)
平成7年4月1日	(第8次) 下水道使用料の改定	(〃)
平成9年4月1日	消費税率引上げ及び地方消費税導入	(〃)
平成10年4月1日	(第9次) 下水道使用料の改定	(〃)
平成14年10月1日	(第10次) 下水道使用料の改定	(〃)
平成20年10月1日	(第11次) 下水道使用料の改定	(〃)
平成26年4月1日	消費税率及び地方消費税引上げ	(〃)
平成26年10月1日	(第12次) 下水道使用料の改定	(〃)

5 その他

(1) 維持管理区分

ア 給水装置の維持管理区分

道路（公道）下を通っている配水管は、呉市の財産であるため、維持管理は上下水道局で行います。配水管から分岐して、各ご家庭に水を配ることを給水管といいます。この給水管と止水栓、メータボックス、じゃ口などの給水用具をまとめて「給水装置」と呼び、水道メータを除いた全てが、お客様（所有者）の財産となります。給水装置は、お客様（所有者）の維持管理区分となりますが、次の場合は、上下水道局で修理を行います。

- 1 道路（公道）下に設置してある給水装置の漏水
- 2 第一止水栓がお客様の宅地内に設置してある場合は、その止水栓までの漏水

上記以外の給水装置の修理は、水道メータを除いて、全てお客様の財産であるため、お客様自身のご負担で修理をお願いしております。

なお、漏水修理をする場合（簡単なじゃ口のパッキン交換など軽微なもの以外の修理）は、呉市指定給水装置工事事業者でなければ行うことができません。

■給水装置維持管理区分表

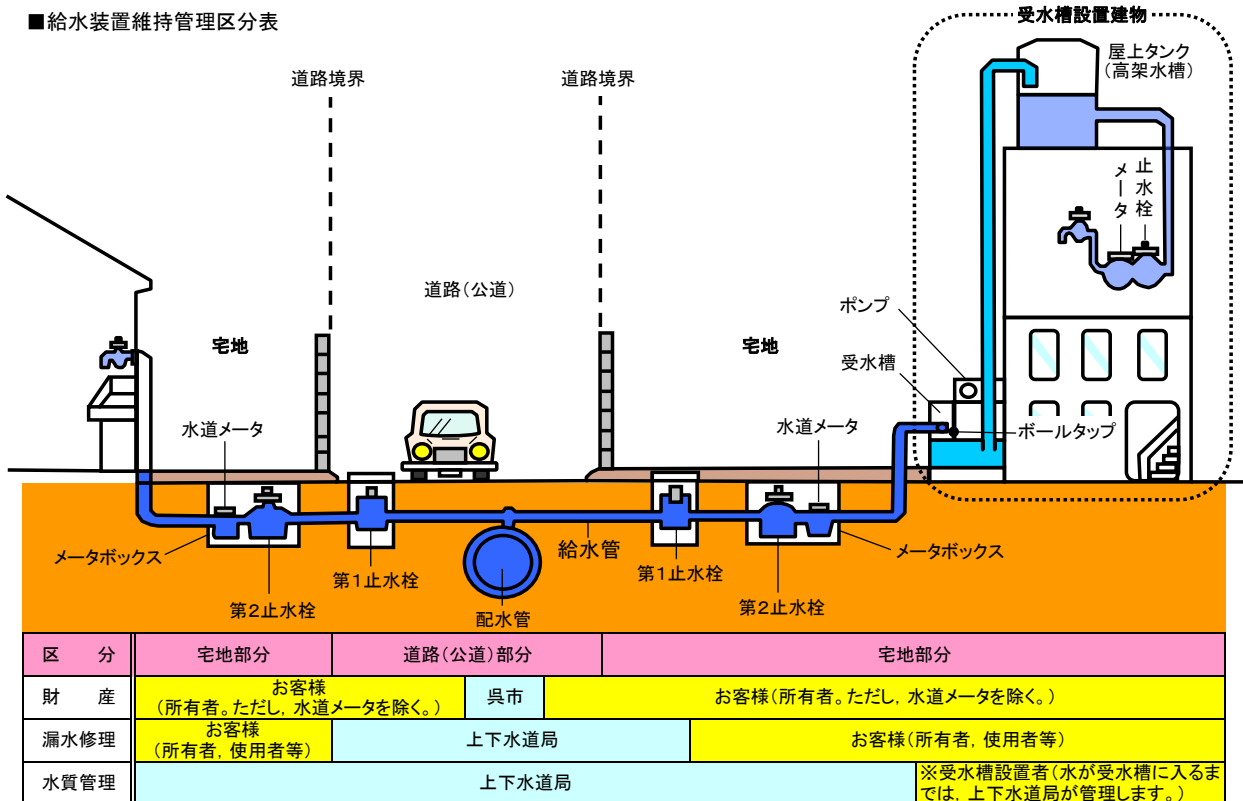

イ 下水道管渠の維持管理

公共下水道の処理区域内の小口径管渠については、管内調査を行い、定期的に清掃を実施しており、大口径管渠については、必要箇所ごとに随時しゅんせつを行っています。

また、公共ますの清掃・インパット補修、マンホールの嵩上げ・嵩下げ・蓋の取替え及び取付管の取替え等は、道路改良工事に併せて、又は市民からの通報等により、随時実施しています。

■排水設備維持管理区分表

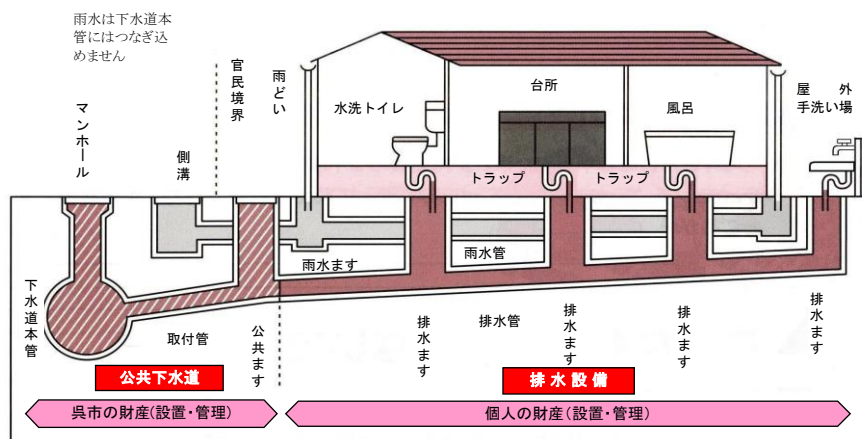

- (注) 1 呉市の公共下水道は、一部の合流地区（中央地区平地部）を除き、雨水と汚水を別々に流す分流式という仕組みになっています。
- 2 公共ますは、図のように宅地内に設置する場合と、道路などに設置する場合があります。

(2) 上下水道財政のしくみ

ア 水道事業

水道事業は、地方公営企業法の定めにより、公営企業会計で経営を行っています。
経営に要する費用は、原則として税金は使われず、お客様からの水道料金によって賄われ、「独立採算制」で運営しています。

★ 財源内訳

収益的収入

水道料金 (90%)	その他 (10%)
---------------	--------------

*その他（県施設の管理受託料，分担金その他）

イ 下水道事業

下水道事業は、公営企業会計で行うかどうかは、事業体の任意とされていますが、呉市では昭和63年4月1日から地方公営企業法の財務規定を適用し、企業会計で経営を行っています（地方公営企業法の一部適用）。また、上下水道の組織統合に伴い、平成25年4月1日から、地方公営企業法の規定を全部適用しています。

下水道事業の管理運営費及び建設費の財源の主なものは、次のとおりです。

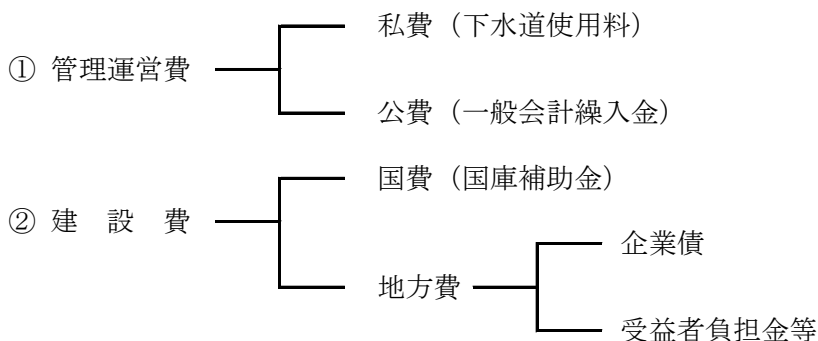

★ 財源内訳

① 管理運営費

～公費・私費（使用料）負担区分～

(平成28年3月31日現在)

費用区分	汚水分		雨水分
維持管理費	私費100%		公費100%
資本費(減価償却費, 支払利息)	私費 70%	公費 30%	

(注) の部分は、汚水処理費のうち使用料算入範囲を示す。

② 建設費

(平成28年3月31日現在)

区分		国費(交付金)	地方費	
			企業債	受益者負担金等
公共下水道	管渠等	補助事業	1/2	1/2
		単独事業	—	10/10
	終末処理施設	補助事業	1/2	1/2
		単独事業	5.5/10	4.5/10
		—	10/10	

(注) 平成18年度から下水道事業債の充当率が100%となったため、地方費のうち受益者負担金等の特定財源を除いた額について、企業債を充当する。

(3) 下水処理フロー

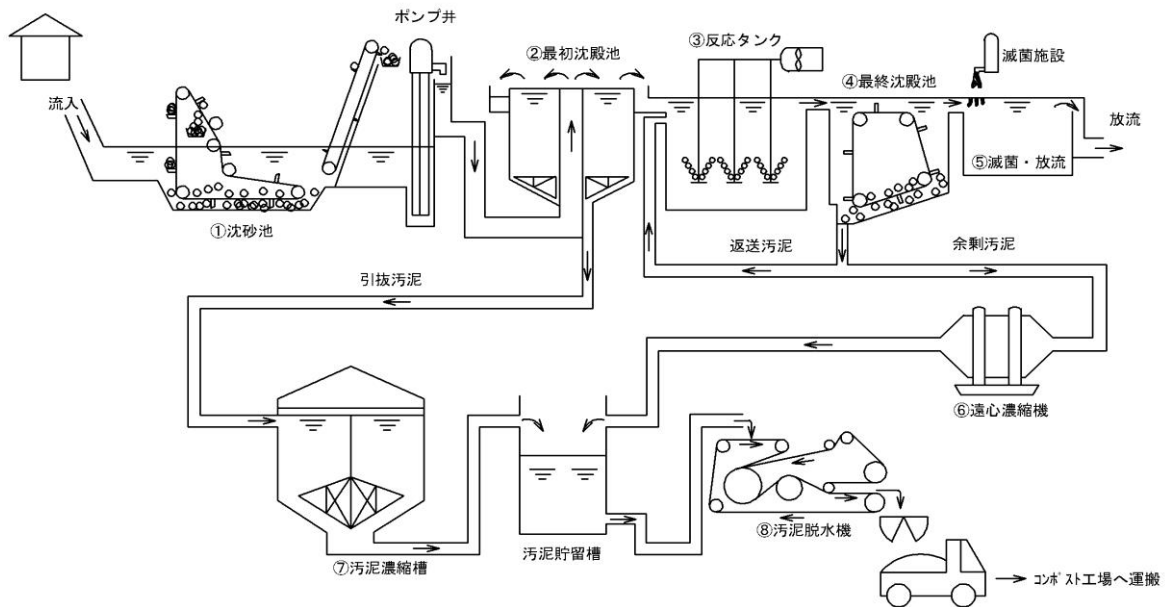

- ① 沈砂池 : 浄化センターに入ってきた下水中の砂や、大きなごみを取り除きます。
- ② 最初沈殿池 : 下水をゆっくり流し、沈砂池で取り除けなかった比較的沈殿しやすい砂やごみを取り除きます。
- ③ 反応タンク : 下水と微生物（活性汚泥）と微生物の活動に必要な空気（酸素）を混ぜ合わせると、微生物が下水中の汚れを食べて水はきれいになります。また、食べることにより、微生物は増殖し、大きな塊になります。
- ④ 最終沈殿池 : 反応タンクでできた微生物の塊を沈殿させ、きれいな上澄みだけを滅菌池へ送ります。
- ⑤ 滅菌池・放流 : 最終沈殿池から送られてきた水は、次亜塩素酸ナトリウムなどで消毒した後、海へ流します。
- ⑥ 遠心濃縮機 : 余剰汚泥を、遠心力を使って濃縮する装置です。
- ⑦ 汚泥濃縮槽 : 最初沈殿池からの引抜汚泥を沈殿させ、濃縮して脱水しやすくします。
- ⑧ 汚泥脱水機 : 汚泥中の水分を取り除き、固形物を脱水ケーキとして取り出します。

平成27年度 事業概要

(水道/工業用水道/下水道/集落排水)

発行年月:平成28年9月

発行 呉市上下水道局 経営総務部 経営企画課

〒737-0811 広島県呉市西中央3丁目1番5号

TEL(0823)26-1604 FAX(0823)26-1656

電子メール:suikeiki@city.kure.lg.jp